

# KSeF

Kuratoria oświaty, uczelnie,  
korepetytorzy

# Co to jest KSeF?

## Co to jest KSeF?

Krajowy System e-Faktur (**KSeF**) jest to system teleinformatyczny prowadzony przez Szefa Krajowej Administracji Skarbowej, który jest administratorem danych w nim zawartych.

# Najważniejsze funkcjonalności KSeF

## Krajowy System e-Faktur służy m.in. do:

- Nadawania lub odbierania uprawnień do korzystania z Krajowego Systemu e-Faktur;
- wystawiania faktur ustrukturyzowanych;
- dostępu do faktur ustrukturyzowanych;
- otrzymywania faktur ustrukturyzowanych;
- przechowywania faktur ustrukturyzowanych;
- oznaczania faktur ustrukturyzowanych numerem identyfikującym przydzielonym w Krajowym Systemie e-Faktur;
- przydzielania identyfikatora zbiorczego dla co najmniej dwóch faktur ustrukturyzowanych, wystawianych przez podatnika dla jednego odbiorcy;
- weryfikacji danych z faktur ustrukturyzowanych używanych poza Krajowym Systemem e-Faktur.

## Jak korzystać z KSeF?

- KSeF jest oparty na modelu poświadczeń.
- Poświadczenia to wymogi bezpieczeństwa, które eliminują ryzyko dostępu do faktur przez osoby nieuprawnione – także w przedsiębiorstwie podatnika.
- Przed wystawieniem faktury w systemie wymagane jest **uwierzytelnienie** się osoby wystawiającej fakturę oraz posiadanie właściwych uprawnień.
- Po uwierzytelnieniu się („zalogowaniu”) podatnik korzysta z KSeF np. w zakresie przeglądania, wystawiania i otrzymywania faktur ustrukturyzowanych.
- Podatnik może **nadać uprawnienia** w KSeF innym osobom, np. pracownikom lub głównej księgowej – może odwzorować w KSeF dotychczasowe praktyki zarządzania firmą.

# Metody uwierzytelnienia w KSeF

- Krajowy Węzeł Identyfikacji Elektronicznej (mObywatel, mojeID - bankowość elektroniczna, e-dowód i profil zaufany) – bezpłatne narzędzie
- Podpis Kwalifikowany zawierający atrybut NIP lub PESEL (wydany przez Narodowe Centrum Certyfikacji (NCCert))
- Podpis Kwalifikowany bez atrybutu NIP lub PESEL
- Pieczęć Kwalifikowana
- Token
- Certyfikat KSeF

METODY UWIERZYTELNIANIA W KSEF	OSOBA FIZYCZNA	PODMIOT NIEBĘDĄCY OSOBĄ FIZYCZNĄ
KRAJOWY WĘZŁ IDENTYFIKACJI ELEKTRONICZNEJ	TAK	NIE
PODPIS KWALIFIKOWANY	TAK	NIE
PIECZĘĆ KWALIFIKOWANA	NIE	TAK
TOKEN	TAK	TAK
CERTYFIKAT KSEF	TAK	TAK

# Czym jest faktura ustrukturyzowana (e-Faktura) ?

1. Faktura ustrukturyzowana jest to faktura wystawiona przy użyciu Krajowego Systemu e-Faktur wraz z przydzielonym numerem identyfikującym tę fakturę w tym systemie (**art. 2. pkt 32a ustawy VAT**).
2. Dokument w formie elektronicznej w formacie XML wystawiony z oprogramowania według wzoru (formatu), z nadanym numerem KSeF.

## Czym jest faktura ustrukturyzowana (e-Faktura) ?

3. Wzór e-Faktury – format i elementy e-Faktury zawiera struktura, zaimplementowana w oprogramowaniu do wystawiania faktur, podatnik nie pobiera jej do samodzielnej instalacji czy też bezpośredniego wypełnienia.
4. Nie jest załącznikiem do e-maila np. w formacie PDF.
5. Jest pobierana przez kontrahenta z centralnej bazy MF (KSeF).
6. e-Faktury są przechowywane i archiwizowane w KSeF przez 10 lat.

# Struktura e-Faktury

- Od 1 lutego 2026 r. obowiązuje struktura logiczna FA(3).
- Struktura logiczna FA(3) zawiera element „Zalacznik” pozwalający (po dokonaniu zgłoszenia w e-Urzędzie Skarbowym) na przesyłanie wraz z fakturą danych zawartych w załączniku.
- Do KSeF nie będą przyjmowane załączniki w postaci osobnych plików np. pdf, jpg, xls.

Broszura informacyjna struktury logicznej e-Faktury FA(3)

[Podatki.gov.pl/Krajowy\\_System\\_e-Faktur\\_\(KSeF\)](https://podatki.gov.pl/Krajowy_System_e-Faktur_(KSeF))

**Pliki do pobrania KSeF 2.0**

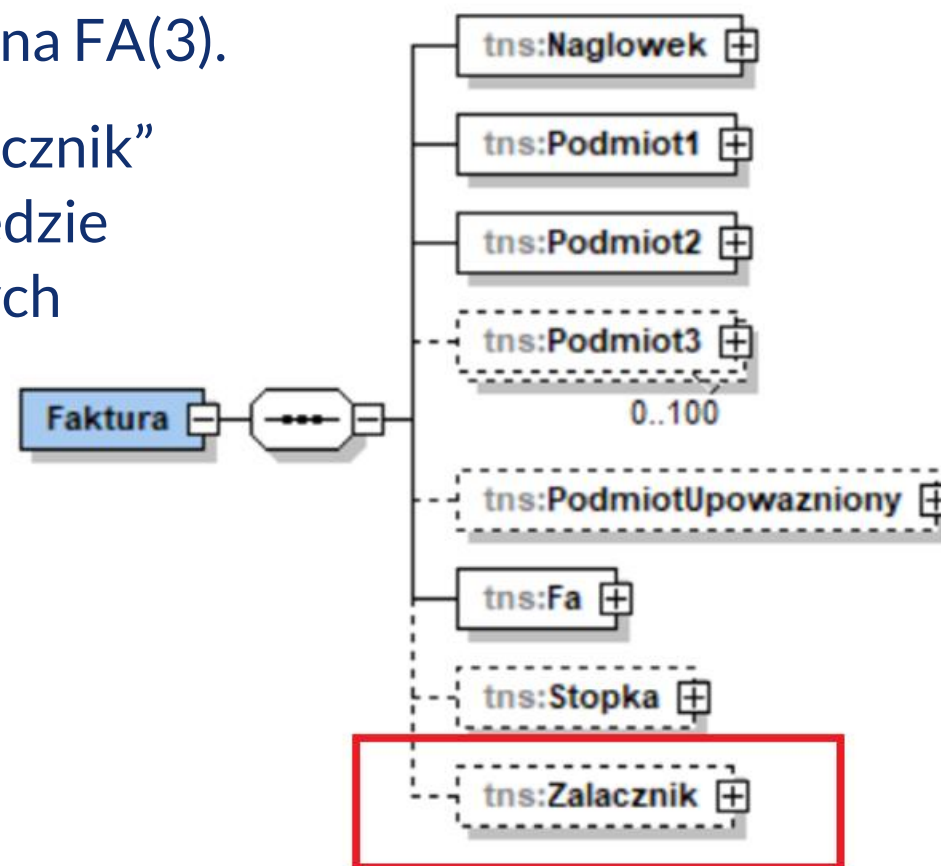

## Jak działa KSeF w praktyce?

- KSeF wymaga uwierzytelnienia oraz autoryzacji w celu wystawienia lub dostępu do e-Faktury.
- Możliwość nadania innemu podmiotowi uprawnień do korzystania z KSeF.
- System umożliwia wystawianie faktur w formacie XML (tzw. faktura ustrukturyzowana).
- Przedsiębiorca wystawia fakturę w swoim programie księgowym.
- Faktura ustrukturyzowana zawiera numer faktury, nadany przez wystawcę, który identyfikuje daną fakturę w systemie przedsiębiorcy. (pole P\_2).
- Przedsiębiorca za pomocą programu wysyła dokument do KSeF.

## Jak działa KSeF w praktyce?

- System weryfikuje zgodność ze strukturą logiczną (schemą) i nadaje unikalny numer identyfikacyjny – numer KSeF.
- Wystawca otrzymuje Urzędowe Poświadczenie Odbioru (UPO).
- Faktura jest automatycznie dostępna dla kontrahenta (odbiorcy) w KSeF.
- Faktury mogą być również wystawiane w Aplikacji Podatnika KSeF, w Aplikacji Mobilnej KSeF oraz w e-mikrofirmie.

# Numer faktury

- W strukturze e-Faktury (pliku xml) nie jest przewidziane pole zawierające numer KSeF wystawianej faktury ustrukturyzowanej.
- **Kolejny numer faktury nadany przez podatnika wskazany w polu P\_2 i numer KSeF e-Faktury to dwa różne numery.**
- Fakturze przesłanej do KSeF, po weryfikacji uprawnień oraz sprawdzeniu zgodności pliku xml ze strukturą FA, nadawany jest automatycznie numer identyfikujący tę fakturę w KSeF.
- Numer ten zwracany jest w Urzędowym Poświadczeniu Odbioru (UPO) i sam w sobie nie stanowi elementu pliku xml.

# Z czego składa się numer KSeF?

Numer KSeF to unikalny numer, który identyfikuje fakturę w Krajowym Systemie e-Faktur (KSeF).

**Składa się z następujących elementów:**

**9999999999-RRRRMMDD-FFFFFFFFFFFFFF-FF**

NIP sprzedawcy

data przesłania faktury do KSeF

część techniczna składająca się z 12 znaków (wartość generowana automatycznie)

suma kontrolna (wartość wyliczana automatycznie)

# UPO

## Urzędowe Poświadczenie Odbioru dokumentu elektronicznego KSeF

Szczegółowy opis elementów UPO dostępny jest na stronie [www.ksef.podatki.gov.pl](http://www.ksef.podatki.gov.pl) w zakładce **Pliki do pobrania**

## Co zawiera UPO?

Krajowy System **e-Faktur**

Nazwa pełna podmiotu, któremu doręczono dokument elektroniczny: Ministerstwo Finansów  
Informacja o dokumencie: Dokument został zarejestrowany w systemie teleinformatycznym Ministerstwa Finansów

Urzędowe poświadczenie odbioru dokumentu elektronicznego KSeF

Numer referencyjny sesji:	<b>1.</b>	20251021-SO-2052F4C000-3348176F2C-53
Strona dokumentu UPO		1
Całkowita liczba stron dokumentu UPO:		1
Zakres dokumentów od:		1
Zakres dokumentów do:		4
Całkowita liczba dokumentów:		4
Typ kontekstu:	<b>2.</b>	NIP
Identyfikator kontekstu uwierzytelnienia:	<b>3.</b>	1111111111
Skrót dokumentu uwierzytelniającego:		tdN+8IJFeYmSnDLvxiZqNa2SecHs4jthN/WbJl5Rs=
Nazwa pliku XSD struktury logicznej dotycząca przesłanego dokumentu:		Schemat_FA(3)_v1-0E.xsd
Kod formularza przedłożonego dokumentu elektronicznego:		FA (3)

	<b>4.</b>	<b>5.</b>	<b>6.</b>	<b>7.</b>	<b>8.</b>	<b>9.</b>	<b>10.</b>	<b>11.</b>
Lp.	Numer identyfikujący fakturę w KSeF	Numer faktury	NIP Sprzedawcy	Data wystawienia faktury	Data przesłania do KSeF	Data nadania numeru KSeF	Wartość funkcji skrótu złożonego dokumentu	Tryb wysyłki
1	1111111111-20251021-0100405CA640-10	238975623	1111111111	21.10.2025	21.10.2025 11:24:54	21.10.2025 11:24:55	3XxYDqWALt/c4+EFIFmhFg1sVfLyIV1SIVcDF2TWFWU=	ONLINE
2	1111111111-20251021-020080AC2A41-EC	978478634t7g6	1111111111	21.10.2025	21.10.2025 11:29:25	21.10.2025 11:29:26	TLe98WA9E+kGyLq4YTFFPPoBEqJgi1WoQV8a3W0M=	ONLINE
3	1111111111-20251021-0300608ADD41-F6	34587276	1111111111	21.10.2025	21.10.2025 11:35:32	21.10.2025 11:35:32	e7uWoDsv15ZMGDTI07gwoeYxC2HLbVJKxnlacZr4XgE=	ONLINE
4	1111111111-20251021-040060A26342-40	65486573	1111111111	21.10.2025	21.10.2025 11:40:06	21.10.2025 11:40:07	nQqcle3dJzh06I0vILZjH8S71/xg+ytajvnyh27JGec=	ONLINE

# UPO

## Urzędowe Poświadczenie Odbioru dokumentu elektronicznego KSeF

1. Numer referencyjny wysłanego zbioru dokumentów. W przypadku wysyłki interaktywnej jest to numer referencyjny sesji. W przypadku wysyłki wsadowej jest to numer referencyjny paczki.  
**Uwaga!** Numer referencyjny sesji nie jest numerem KSeF przesłanej faktury.
2. Typ identyfikatora, który został wskazany na etapie uwierzytelnienia w systemie. Kontekstem może być np. NIP lub identyfikator wewnętrzny.
3. Wartość identyfikatora kontekstu uwierzytelnienia np. 1111111111 (dla typu kontekstu NIP).
4. Numer nadawany automatycznie po weryfikacji i przyjęciu pliku e-Faktury w KSeF.
5. Kolejny numer faktury, o którym mowa w art. 106e ust. 1 pkt 2 ustawy o VAT. Wartość znajdująca się w polu P\_2 pliku e-Faktury przesłanej do KSeF.
6. Identyfikator podatkowy NIP sprzedawcy wskazany w polu Podmiot1/DaneIdentyfikacyjne/NIP.
7. Data wystawienia faktury, o której mowa w art. 106e ust. 1 pkt 1 ustawy o VAT. Wartość znajdująca się w polu P\_1 pliku e-Faktury przesłanej do KSeF.\*  
\* Jest to data wystawienia faktury w trybie offline<sup>24</sup>, trybie offline-niedostępność KSeF oraz trybie awaryjnym.
8. Data przesłania pliku e-Faktury do KSeF.\*  
\* Jest to data wystawienia faktury w trybie online (jeśli jest zgodna z datą w polu P\_1).
9. Data nadania numeru KSeF = data otrzymania e-Faktury przez nabywcę.\*  
\* Przepisy wskazują także szczególne zasady określania daty otrzymania e-Faktury, w szczególności w przypadku wystawienia jej na rzecz nabywcy, o którym mowa w art. 106gb ust. 4 ustawy o VAT.
10. Unikalny ciąg znaków obliczony na podstawie skrótu kryptograficznego faktury o długości 256 bitów wytworzonego przy użyciu algorytmu kryptograficznego z rodziny SHA2.
11. Tryb wysyłki faktury (online lub offline).

# Pytania i odpowiedzi

## Pytanie:

Jak przystąpić do KSeF?

## Odpowiedź:

Aby dołączyć do KSeF, konieczne jest korzystanie z Krajowego Węzła Identyfikacji Elektronicznej lub posiadanie kwalifikowanego podpisu elektronicznego, kwalifikowanej pieczęci elektronicznej, lub wygenerowanego przez Krajowy System e-Faktur tokenu. Wówczas wejście do systemu KSeF odbywa się bezpośrednio w systemie księgowym - jeśli jest dostosowany do integracji z KSeF - lub poprzez Aplikację Podatnika KSeF.

# Pytania i odpowiedzi

## Pytanie:

Jak będzie rozwiązany sposób wystawiania faktur w KSeF, gdy odbiorca i nabywca faktury będzie inny?

## Odpowiedź:

W KSeF przygotowane zostało rozwiązanie, które umożliwia uwzględnienie na wystawionej fakturze tego, że odbiorca i nabywca będą innymi podmiotami. W takim przypadku na wystawionej fakturze, oprócz nabywcy w Podmiot2, można wskazać rzeczywistego odbiorcę w Podmiot3 i przypisać mu właściwą rolę.

# Pytania i odpowiedzi

## Pytanie:

W jaki sposób osoba fizyczna nieprowadząca działalności gospodarczej odbierze fakturę w KSeF?

## Odpowiedź:

Faktury dla konsumentów będą wystawiane w KSeF dobrowolnie. Jeśli sprzedawca zdecyduje się na wystawienie faktury na rzecz konsumenta w KSeF, musi wówczas zapewnić dostęp do tej faktury, np. przekazując wizualizację z kodem QR, która umożliwi weryfikację tej faktury w systemie.

# Kogo i czego dotyczy KSeF?

## Kto korzysta z KSeF?

### Z KSeF mogą korzystać:

- podatnik (np. jednoosobowa działalność gospodarcza, spółka akcyjna, JST),
- podmioty wskazane przez podatnika (np. biuro rachunkowe),
- komornik, organ egzekucyjny oraz osoby fizyczne wskazane przez te podmioty,
- osoby fizyczne wskazane w zawiadomieniu ZAW-FA,
- podmioty inne, niż wymienione wyżej, wskazane przez osoby fizyczne korzystające z KSeF, jeżeli prawo do wskazywania innego podmiotu wynika z uprawnień nadanych tym osobom fizycznym.

## Jakich dokumentów dotyczy KSeF?

KSeF dotyczy wyłącznie faktur wystawianych w oparciu o polskie przepisy podatkowe (art. 106a-106q ustawy o VAT). W KSeF są wystawiane:

- faktury podstawowe,
- faktury zaliczkowe,
- faktury rozliczające,
- faktury korygujące,
- faktury korygujące fakturę zaliczkową,
- faktury korygujące fakturę rozliczającą,
- faktury uproszczone.

# Dokumenty nieobsługiwane przez KSeF

Do KSeF nie są przesyłane:

- dowody wewnętrzne,
- rachunki w rozumieniu Ordynacji podatkowej,
- faktury pro forma,
- noty obciążeniowe,
- noty uznaniowe
- załączniki stanowiące odrębny plik od pliku xml faktury (np. załączniki w formie plików pdf i jpg).

Zaplanuj jakim kanałem będziesz przekazywał kontrahentowi dokumenty, które nie są obsługiwane w KSeF.

# Pytania i odpowiedzi

## Pytanie:

Czy faktury od zagranicznych dostawców trzeba raportować do KSeF?

## Odpowiedź:

Nie. KSeF nie służy do raportowania zakupów od zagranicznych dostawców. System jest przeznaczony do wystawiania faktur w rozumieniu polskich przepisów (w tym na rzecz zagranicznych kontrahentów).

# Pytania i odpowiedzi

## Pytanie:

Czy można przesłać do KSeF załącznik w formie nieustrukturyzowanej, np. zdjęcie?

## Odpowiedź:

Nie. Do KSeF można przesyłać wyłącznie pliki ustrukturyzowane (XML). Załącznik jest integralną częścią faktury.

Pliki typu JPG, PNG czy inne zdjęcia albo dokumenty PDF można oczywiście przekazywać kontrahentom, ale tylko poza systemem KSeF.

# Pytania i odpowiedzi

## Pytanie:

Czy podatnik w trakcie rejestracji do VAT może wystawić fakturę w KSeF?  
Czy system przepuści podatnika, który jeszcze nie jest czynnym podatnikiem VAT?

## Odpowiedź:

Tak, może wystawić fakturę, jeśli posiada identyfikator podatkowy NIP.  
Nie ma natomiast znaczenia czy podatnik jest już zarejestrowany jako podatnik VAT czynny.

# Pytania i odpowiedzi

## Pytanie:

Czy nota księgową jest wystawiana w KSeF?

## Odpowiedź:

Nie, tego typu dokumenty nie są wystawiane w KSeF.

# Sprawdź, kiedy musisz wystawiać i odbierać faktury w KSeF?

# Terminy obowiązkowego KSeF

- Od 1 lutego 2026 r. KSeF jest obowiązkowy dla podatników, u których wartość sprzedaży (wraz z kwotą podatku) przekroczyła w 2024 r. 200 mln zł.
- Od 1 kwietnia 2026 r. obowiązkowy KSeF obejmie pozostałych podatników.

## **WAŻNE!**

Otrzymywanie faktur przy użyciu KSeF jest obowiązkowe dla wszystkich podatników już od 1 lutego 2026 r.

# Terminy obowiązkowego KSeF

**Do końca 2026 r.** podatnicy obowiązani do wystawiania faktur ustrukturyzowanych będą mogli wystawiać faktury elektroniczne lub faktury w postaci papierowej, jeżeli:

łączna wartość sprzedaży (wraz z podatkiem) udokumentowana tymi fakturami wystawionymi w danym miesiącu **będzie mniejsza lub równa 10 000 zł.**

## **WAŻNE!**

Podatnik utraci prawo do wystawiania faktur elektronicznych oraz faktur w postaci papierowej począwszy **od faktury, którą przekroczone**  
**wartość 10 000 zł.**

# Wyłączenia z obowiązkowego KSeF

## Faktury konsumenckie

- Faktury wystawiane na rzecz osób fizycznych nieprowadzących działalności gospodarczej nie są objęte obowiązkowym KSeF.
- Takie faktury mogą być przesyłane do KSeF dobrowolnie.
- Decyzja w tym zakresie należy do podatnika.

## Wyłączenia z KSeF dla faktur z kas rejestrujących

**Do końca 2026 r.** podatnicy obowiązani do wystawiania faktur ustrukturyzowanych będą mogli wystawiać faktury elektroniczne lub faktury w postaci papierowej przy zastosowaniu kas rejestrujących i paragony fiskalne uznane za faktury (do 450 zł).

### **WAŻNE!**

Od 2027 r. paragon do 450 zł z NIP nabywcy nie będzie już uznany za fakturę. Do takiego paragonu trzeba będzie wystawić fakturę (w KSeF).

# Wyłączenia z KSeF dla podmiotów zagranicznych

Wyłączeniem z KSeF objęte jest wystawianie faktur:

- przez podatników, którzy nie posiadają siedziby działalności gospodarczej ani stałego miejsca prowadzenia działalności gospodarczej na terytorium Polski,
- przez podatników, którzy nie posiadają siedziby działalności gospodarczej na terytorium kraju, ale posiadają stałe miejsce prowadzenia działalności gospodarczej na terytorium Polski, przy czym to stałe miejsce prowadzenia działalności nie uczestniczy w dostawie towarów lub świadczeniu usług, dla których wystawiono fakturę.

**WAŻNE!**

Podatnicy zagraniczni mogą wystawiać faktury w KSeF dobrowolnie.

# Wyłączenia z obowiązkowego KSeF – procedury szczególne

Wyłączeniem z obowiązkowego KSeF objęte są faktury dokumentujące transakcje rozliczane w ramach:

- procedury OSS nieunijnej,
- procedury importu IOSS,
- procedury świadczenia usług międzynarodowego okazjonalnego przewozu drogowego osób.

## **WAŻNE!**

W powyższych przypadkach nie jest możliwe dobrowolne wystawianie faktur dokumentujących ww. czynności w KSeF.

# Wyłączenia z obowiązkowego KSeF

## – czynności określone w rozporządzeniu wykonawczym

- Obowiązkowym KSeF nie są objęte m.in.:
- świadczenie usług przejazdu autostradą płatną, udokumentowanych fakturami o węższym zakresie danych,
- świadczenie usług przejazdu osób koleją, taborem samochodowym, samolotami, statkami udokumentowanych fakturami w formie biletu jednorazowego, zawierającymi węższy zakres danych,
- świadczenie usług zwolnionych z art. 43 ust. 1 pkt 7, 37-41 ustawy o VAT udokumentowanych fakturą o węższym zakresie danych,
- przypadki samofakturowania z udziałem podmiotu zagranicznego, który nie posiada NIP, z tym że w przypadku samofakturowania z nabywcą z UE – w przypadku WDT istnieje możliwość dobrowolnego wystawienia faktury w KSeF.

# Pytania i odpowiedzi

## Pytanie:

Czy obowiązek korzystania z KSeF dotyczy tylko spółek?  
Co z jednoosobowymi działalnościami gospodarczymi?

## Odpowiedź:

Forma prawna nie ma znaczenia. Co do zasady każdy podatnik (czynny i zwolniony), który ma obowiązek wystawienia faktury, będzie wystawiał ją w KSeF – zgodnie z etapami: 1.02.2026 r. (duże podmioty) i 1.04.2026 r. (reszta).  
Obowiązek otrzymywania faktur w KSeF będzie istniał od 1.02.2026 r.

# Pytania i odpowiedzi

## Pytanie:

Czy nabywca objęty obowiązkowym e-fakturowaniem od 1 kwietnia 2026 r. (w związku z wartością sprzedaży do 200 mln zł w 2024 r.) będzie miał obowiązek odbierać faktury w KSeF w okresie od 1 lutego do 31 marca 2026 r.?

## Odpowiedź:

Tak, ponieważ odroczenie terminu obowiązkowego KSeF będzie dotyczyło wyłącznie wystawiania faktur, a nie ich odbierania w KSeF.

# Pytania i odpowiedzi

## Pytanie:

Firma wystawia trzy faktury w miesiącu o wartościach od 1 500 zł do 2 500 zł każda. Czy musi wystawiać faktury w KSeF?

## Odpowiedź:

Docelowo tak. Obowiązek stosowania KSeF obejmie przedsiębiorcę od 1 stycznia 2027 r. Do końca 2026 roku mali przedsiębiorcy mogą wystawiać faktury poza KSeF o ile łączna wartość sprzedaży na fakturach nie przekracza w miesiącu 10 000 zł.

# Pytania i odpowiedzi

## Pytanie:

Czy do limitu 10 000 zł należy wliczać wartość sprzedaży na rzecz osób fizycznych nieprowadzących działalności gospodarczej, udokumentowaną tzw. fakturą konsumencką?

## Odpowiedź:

Nie. Faktury konsumenckie nie są objęte obowiązkowym KSeF. Do limitu 10 000 zł wlicza się wyłącznie wartość tych faktur, w stosunku do których podatnik jest zobowiązany do ich wystawienia w KSeF.

# Pytania i odpowiedzi

## Pytanie:

Jeśli w kwietniu 2026 r. nie przekroczę 10 000 zł (wartości łącznej z faktur), to w tym miesiącu nie muszę wystawiać faktur w KSeF? A jeżeli w maju 2026 r. przekroczę limit to już muszę? Co się stanie gdy w czerwcu 2026 r. znowu nie przekroczę 10 000 zł?

## Odpowiedź:

Jeśli w kwietniu 2026 r. podatnik nie przekroczy 10 000 zł to nie wystawia faktur w KSeF. Jeśli w maju przekroczy limit, to wystawia już w KSeF tę fakturę, którą przekroczył limit oraz wszystkie kolejne faktury. Fakt nieprzekroczenia limitu w czerwcu pozostaje już bez znaczenia.

# Jak uzyskać dostęp do KSeF?

## Kto korzysta z KSeF?

- Osoba fizyczna prowadząca działalność (np. JDG, najem prywatny, rolnik czynny podatek VAT, rolnik ryczałtowy, komornik).
- Podmiot niebędący osobą fizyczną (np. spółka w tym cywilna, stowarzyszenie, fundacja, jednostka samorządu terytorialnego, organ egzekucyjny).
- Jednostka podrzędna (jednostka wewnętrzna, samorządowa jednostka budżetowa, samorządowy zakład budżetowy, urząd gminy, starostwo powiatowe, urząd marszałkowski lub członek grupy VAT).
- Kontrahent z innego kraju UE uprawniony do samofakturowania w ramach transakcji, dla których identyfikowany jest za pomocą numeru VAT UE.

Sposób uzyskania dostępu zależy od formy organizacyjnej podmiotu.

# Osoba fizyczna prowadząca działalność

- Nie musi podejmować żadnych czynności aby móc korzystać z KSeF.
- W celu zalogowania się do KSeF wystarczające jest posiadanie NIP i użycie i użycie narzędzia uwierzytelniającego.
- Możliwe jest także wykorzystanie w tym celu elektronicznego podpisu kwalifikowanego.
- Szczególnym przypadkiem jest sytuacja gdy osoba dysponuje wyłącznie elektronicznym podpisem kwalifikowanym, który nie zawiera NIP ani PESEL (np. obcokrajowiec, który nie posiada PESEL i posługuje się podpisem uzyskanym w innym kraju UE). Taki podpis musi najpierw zgłosić w zawiadomieniu ZAW-FA składanym do urzędu skarbowego.
- Osoba fizyczna po zalogowaniu może sama korzystać z KSeF lub nadać elektronicznie dalsze uprawnienia innym osobom lub podmiotom.

## Podmiot niebędący osobą fizyczną

- Jeśli posiada elektroniczną pieczęć kwalifikowaną zawierającą NIP nie musi podejmować żadnych czynności aby móc korzystać z KSeF.
- Jeśli jej nie posiada pieczęci kwalifikowanej zawierającą NIP musi złożyć do urzędu skarbowego zawiadomienie ZAW-FA, w którym wskaże osobę fizyczną, która będzie miała uprawnienia do działania w KSeF w jego imieniu po zalogowaniu się.
- Jeśli dysponuje wyłącznie elektroniczną pieczęcią kwalifikowaną, która nie zawiera NIP to może użyć tej pieczęci, ale musi najpierw zgłosić ją w zawiadomieniu ZAW-FA składanym do urzędu skarbowego.
- Zalogowana osoba może sama korzystać z KSeF lub nadać elektronicznie dalsze uprawnienia innym osobom lub podmiotom.

## Jednostka podrzędna

- Konieczne jest wyznaczenie dla niej administratora z poziomu NIP jednostki nadrzędnej.
- Administratora jednostki podrzędnej można wskazać wyłącznie drogą elektroniczną po zalogowaniu się do KSeF w kontekście jednostki nadrzędnej.
- W tym celu zalogowana osoba musi posiadać uprawnienie do zarządzania jednostkami podrzędnymi lub być właścicielem kontekstu jednostki nadrzędnej.
- Wyznaczony administrator może następnie logować się w kontekście jednostki podrzędnej przy użyciu profilu zaufanego lub elektronicznego podpisu zaufanego i samodzielnie korzystać z KSeF lub nadać elektronicznie dalsze uprawnienia innym osobom lub podmiotom.
- W przypadku JST i grup VAT konieczne jest aby zgłoszenie NIP-2 zawierało aktualną listę numerów NIP jednostek podrzędnych.

# Kontrahent z innego kraju UE uprawniony do samofakturowania

- Konieczne jest wyznaczenie dla niego administratora z poziomu NIP polskiego sprzedawcy.
- Administratora VAT UE można wskazać wyłącznie drogą elektroniczną po zalogowaniu się do KSeF w kontekście polskiego sprzedawcy.
- W tym celu zalogowana osoba musi posiadać uprawnienie do nadawania uprawnień lub być właścicielem kontekstu jednostki nadrzędnej.
- Wyznaczony administrator może następnie logować się w kontekście złożonym z NIP sprzedawcy i numeru VAT UE przy użyciu elektronicznego podpisu kwalifikowanego lub elektronicznej pieczęci kwalifikowanej, na którą nadano to uprawnienie i samodzielnie korzystać z KSeF lub nadać elektronicznie dalsze uprawnienia innym osobom lub podmiotom.

## Pytania i odpowiedzi

### Pytanie:

Czy osoba fizyczna prowadząca działalność może w ogóle nie logować się do KSeF tylko skorzystać z usług biura rachunkowego?

### Odpowiedź:

Nie. Osoba fizyczna może korzystać z usług podmiotów zewnętrznych w celu wystawiania i pobierania faktur, ale musi w tym celu nadać odpowiednie uprawnienia drogą elektroniczną po zalogowaniu się do KSeF.

## Pytania i odpowiedzi

### Pytanie:

Czy składając zawiadomienie ZAW-FA zawsze należy w nim podawać tzw. odcisk palca podpisu?

### Odpowiedź:

Nie. Podawanie tzw. odcisku palca podpisu lub pieczęci dotyczy wyłącznie przypadków, gdy do logowania będzie wykorzystywany podpis lub pieczęć, która nie zawiera w ogóle identyfikatora podatkowego NIP/PESEL.

Podpisy i pieczęcie funkcjonujące na rynku polskim co do zasady zawierają identyfikator podatkowy.

# Jak nadać uprawnienia w KSeF?

## Uprawnienia nadawane drogą elektroniczną w ramach KSeF

- Nadawanie uprawnień drogą elektroniczną na potrzeby KSeF możliwe jest z poziomu Aplikacji Podatnika KSeF 2.0.
- Uprawnienia mogą być również nadawane za pośrednictwem API KSeF, czyli przy wykorzystaniu programów finansowo-księgowych zintegrowanych z KSeF i posiadających moduł zarządzania uprawnieniami

## Uprawnienia nadawane drogą elektroniczną w ramach KSeF

- Uprawnienia może nadawać osoba zalogowana jako właściciel danego kontekstu lub osoba posiadająca uprawnienie do zarządzania uprawnieniami.
- Uprawnienie do zarządzania uprawnieniami można otrzymać od właściciela lub innej osoby uprawnionej do zarządzania uprawnieniami w danym kontekście. Może ono także wynikać z zawiadomienia ZAW-FA.
- W jednostce podrzędnej uprawnienie do zarządzania uprawnieniami wynika z uprawnienia administratora jednostki podrzędnej, a w podmiocie unijnym z uprawnienia administratora VAT UE.

## Uprawnienia nadawane drogą elektroniczną w ramach KSeF

- Zarządzanie tzw. jednostkami podrzędnymi wymaga wyznaczenia administratorów jednostek podrzędnych. Trzeba być zalogowanym w kontekście jednostki nadrzędnej jako właściciel lub osoba uprawniona do zarządzania jednostkami podrzędnymi.
- Uprawnienie do zarządzania jednostkami podrzędnymi można otrzymać od właściciela lub osoby uprawnionej do zarządzania uprawnieniami zalogowanej w kontekście jednostki nadrzędnej.

## Uprawnienia nadawane za pomocą zawiadomienia ZAW-FA składanego do US

- Jedynym uprawnieniem nadawanym w sposób tradycyjny jest uprawnienie osoby fizycznej do korzystania z KSeF w imieniu podatnika niebędącego osobą fizyczną, który nie ma możliwości logowania przy użyciu elektronicznej pieczęci kwalifikowanej.
- W celu nadania tego uprawnienia podatnik składa zawiadomienie ZAW-FA, w którym wskazuje tę osobę.
- Zawiadomienie musi zostać podpisane przez osoby uprawnione do reprezentacji podmiotu w liczbie wymaganej dla skutecznego podejmowania decyzji.

# Uprawnienia osoby fizycznej

Osoba fizyczna oprócz bycia administratorem może zostać uprawniona także do:

- wystawiania faktur,
- przeglądania faktur,
- przeglądania uprawnień,
- przeglądania historii sesji,
- zarządzania jednostkami podrzędnymi,
- wykonywania operacji egzekucyjnych (dotyczy wyłącznie podmiotów będących komornikami i organami egzekucyjnymi).

Administrator może sam nadawać sobie pozostałe uprawnienia.

## Identyfikator, na który nadawane są uprawnienia

- Jeśli osoba fizyczna, której nadawane są posiada narzędzie uwierzytelniające zawierające NIP lub PESEL tej osoby, to uprawnienia nadawane są na ten NIP lub PESEL. W takim przypadku nie należy podawać tzw. odcisku palca podpisu.
- KSeF uwzględnia powiązanie NIP i PESEL danej osoby, czyli nie stanowi problemu sytuacja gdy osobie nadano uprawnienia, na NIP a loguje się narzędziem opartym o PESEL i odwrotnie.
- Jeśli uprawniona osoba nie posiada NIP ani PESEL lub mimo, że posiada identyfikator podatkowy to nie jest on zawarty w elektronicznym podpisie kwalifikowanym, wówczas uprawnienia należy nadawać na tzw. odcisk palca podpisu.

## Identyfikator, na który nadawane są uprawnienia

- Szczególnym przypadkiem są uprawnienia do wystawiania i przeglądania faktur nadawane w kontekście podmiotu unijnego uprawnionego do samofakturowania. Podobnie jak uprawnienia administratora w takim kontekście uprawnienia do wystawiania i przeglądania faktur nadawane są zawsze na tzw. odcisk palca elektronicznego podpisu kwalifikowanego lub elektronicznej pieczęci kwalifikowanej.
- W przypadku nadawania uprawnień na tzw. odcisk palca podpisu uprawnienia te należy aktualizować po każdorazowej zmianie podpisu lub przedłużeniu jego ważności.

## Uprawnienia podmiotu (np. biura rachunkowego)

Podmiot może zostać uprawniony do:

- wystawiania faktur,
- przeglądania faktur.

Nadając uprawnienie podmiotowi właściciel lub osoba uprawniona do zarządzania uprawnieniami wskazuje NIP i nazwę podmiotu oraz określa czy podmiot ma mieć możliwość przekazywania dalej otrzymanego uprawnienia.

W przypadku zaznaczenia tej możliwości wskazany podmiot we własnym zakresie decyduje, które osoby fizyczne (np. pracownicy biura) mogą wystawiać i przeglądać faktury podatnika, który podmiot uprawnili.

## Uprawnienia do pracy na rzecz klientów podmiotu

Uprawniony przez podatnika podmiot (np. biuro rachunkowe) z prawem do dalszego przekazywania uprawnień może wskazywać osoby fizyczne do pracy:

- dla określonego klienta,
- dla wszystkich klientów.

Uprawnienia osobom fizycznym nadawane są w kontekście NIP podmiotu uprawnionego na analogicznych zasadach jak inne uprawnienia osób fizycznych przez właściciela kontekstu lub osobę uprawnioną do nadawania uprawnień.

Osoby fizyczne uprawnione do pracy na rzecz klientów w celu korzystania z otrzymanych uprawnień logują się następnie w kontekście NIP klientów podmiotu.

# Uprawnienia nadawane drogą elektroniczną w ramach KSeF

Innymi uprawnieniami nadawanymi w ramach KSeF przez właściciela danego kontekstu lub osobę uprawnioną do zarządzania uprawnieniami są:

- uprawnienie podmiotu do wystawiania faktur w trybie samofakturowania,
- uprawnienie podmiotu do wystawiania i przeglądania faktur jako przedstawiciel podatkowy,
- uprawnienie podmiotu do wystawiania faktury VAT RR.

Nadając uprawnienia należy wskazać NIP i nazwę podmiotu uprawnionego. Uprawniony podmiot korzysta następnie z otrzymanych uprawnień po zalogowaniu we własnym kontekście.

# Pytania i odpowiedzi

## Pytanie:

Czy biuro księgowo będzie mogło uzyskać taki dostęp, który umożliwi tylko wgląd/ściągnięcie faktur z KSeF, bez możliwości ich wystawiania w imieniu klienta?

## Odpowiedź:

Tak. W KSeF można nadać uprawnienie do dostępu do faktur jako osobny rodzaj uprawnienia. Nie jest konieczne jednoczesne nadanie uprawnień do wystawiania faktur.

# Krajowy System **e-Faktur** w jednostkach samorządu terytorialnego (JST)

# Jednostka Samorządu Terytorialnego (JST) jako podatnik VAT

- Podatnikiem podatku VAT na gruncie art. 15 ustawy jest jednostka samorządu terytorialnego wraz z urzędem ją obsługującym, samorządowymi jednostkami budżetowymi oraz samorządowymi zakładami budżetowymi.
- Na cele VAT – jednostka samorządu terytorialnego posługuje się jednym identyfikatorem podatkowym NIP.
- Jednostki podrzędne JST posiadają również identyfikator podatkowy NIP, np. w sytuacji posiadania statusu płatnika w podatku dochodowym w związku z zatrudnianiem pracowników przez te jednostki.

# Uwierzytelnienie oraz uprawnienia dedykowane JST – w tym szkołom podległym pod JST

# Uwierzytelnienie JST w KSeF

## Metody uwierzytelnienia JST

- JST może uwierzytelnić się w systemie kwalifikowaną pieczęcią elektroniczną, która zawiera identyfikator podatkowy NIP – JST.
- Po uwierzytelnieniu się w KSeF - JST może korzystać z uprawnień właścicielskich, przypisanych systemowo, domyślnie do jej identyfikatora podatkowego NIP tj. do:
  - zarządzania uprawnieniami,
  - zarządzania swoimi jednostkami podrzędnymi,
  - wystawiania faktury,
  - dostępu do faktur.
- Posiada również uprawnienia techniczne do przeglądania uprawnień oraz historii sesji.

# Uwierzytelnienie JST w KSeF

## Metody uwierzytelnienia JST

- Jeżeli JST nie posiada kwalifikowanej pieczęci elektronicznej, powinna złożyć zawiadomienie ZAW-FA do urzędu skarbowego i wyznaczyć w nim osobę fizyczną, która w imieniu JST będzie korzystała z KSeF.
- Wyznaczona osoba fizyczna będzie posiadała pełny zakres uprawnień, w tym m.in. do:
  - zarządzania uprawnieniami,
  - zarządzania swoimi jednostkami podrzędnymi,
  - wystawiania faktur,
  - dostępu do faktur,
  - będzie posiadała również uprawnienia techniczne do przeglądania uprawnień oraz historii sesji.

# Uwierzytelnienie JST w KSeF

## Metody uwierzytelnienia JST:

- ZAW-FA jest składane wyłącznie w celu wyznaczenia pierwszej osoby fizycznej, która będzie korzystała z KSeF w imieniu JST.
- Osoba fizyczna będzie mogła uwierzytelnić się w kontekście identyfikatora podatkowego NIP - JST, aby nadać uprawnienia innym osobom fizycznym lub podmiotom w imieniu JST.

# Uwierzytelnienie JST w KSeF

## Metody uwierzytelnienia JST

- Zawiadomienia ZAW-FA nie składają samorządowe jednostki budżetowe, samorządowe zakłady budżetowe, urzędy gminy, starostwa powiatowe, urzędy marszałkowskie. Wynika to z faktu, że osoba fizyczna uprawniona przez JST w zawiadomieniu ZAW-FA, po uwierzytelnieniu w systemie, może zarządzać m.in. jednostkami podrzędnymi JST (wyznaczyć ich przedstawicieli – administratorów). Może to zrobić w systemie elektronicznie.

# Uwierzytelnienie JST w KSeF

## Metody uwierzytelnienia JST – Token

- Do końca 2026 r. JST oraz osoby i podmioty przez nią uprawnione mogą również korzystać z metody uwierzytelnienia w systemie – przy użyciu tokena.
- Token może być wygenerowany zarówno dla osoby fizycznej jak i dla podmiotu niebędącego osobą fizyczną (np. JST).
- Jeżeli dana osoba fizyczna uwierzytelnia się w systemie np. podpisem kwalifikowanym i wygeneruje token na swoje dane i uprawnienia tj. na osobę fizyczną, która będzie wystawiała faktury w imieniu JST to po uwierzytelnieniu się tym tokenem będzie widoczna w systemie jako konkretna osoba fizyczna.

# Uwierzytelnienie JST w KSeF

## Metody uwierzytelnienia JST – Token cd.

- Jeżeli natomiast podmiot – JST niebędący osobą fizyczną uwierzytelnia się w systemie pieczęcią kwalifikowaną i wygeneruje token z posiadanymi przez niego uprawnieniami, to działając w systemie, po uwierzytelnieniu się tym tokenem będzie widoczny w systemie jak podmiot JST, a nie konkretna osoba fizyczna.
- Wygenerowanie tokena może nastąpić w Aplikacji Podatnika KSeF lub przy użyciu komercyjnych programów finansowo-księgowych zintegrowanych z API KSeF.

# Uwierzytelnienie JST w KSeF

## Metody uwierzytelnienia JST – Certyfikat KSeF

- JST od listopada 2025 r. ma możliwość zawnioskowania o wydanie i pobrania certyfikatu KSeF.
- Certyfikat umożliwia JST od lutego 2026 r.:
  - uwierzytelnienie w systemie (certyfikat typu „uwierzytelnienie”),
  - wystawianie faktur OFFLINE (certyfikat typu „offline”).
- JST po uwierzytelnieniu w KSeF kwalifikowaną pieczęcią elektroniczną będzie mogła uzyskać certyfikat KSeF na swój identyfikator podatkowy NIP.

# Uwierzytelnienie JST w KSeF

## Metody uwierzytelnienia JST – Certyfikat KSeF cd.

- Jeśli osoba uwierzytelnia się certyfikatem KSeF, wydanym na dane JST, celem np. wystawienia faktury, w której sprzedawcą będzie JST, w KSeF widoczne będą dane JST, a nie konkretnej osoby fizycznej, która tą fakturę wystawiła.
- Jeśli o certyfikat KSeF zawnioskuje bezpośrednio osoba fizyczna, która będzie wystawiała faktury w imieniu JST używając tego certyfikatu, to w KSeF znajdą się dane tej konkretnej osoby, do której należy wydany certyfikat.

# Model uprawnień JST

Warunkiem skutecznego działania uprawnień w modelu uprawnień dedykowanym JST jest wskazanie identyfikatorów podatkowych NIP jednostek podrzędnych w formularzu NIP-2 złożonym przez JST.

# Model uprawnień JST

## JST – Standardowy model uprawnień

- JST jako podatnik posiada w KSeF pełen zakres uprawnień właścicielskich przypisanych systemowo, domyślnie do jej identyfikatora podatkowego NIP, w tym m.in. do:
  - zarządzania uprawnieniami,
  - zarządzania swoimi jednostkami podrzędnymi,
  - wystawiania faktur,
  - dostępu do faktur.
- Posiada również uprawnienia techniczne do przeglądania uprawnień oraz historii sesji.

# Model uprawnień JST

## JST – Standardowy model uprawnień

- JST może wyznaczyć osobę fizyczną, która będzie posiadać pełen katalog uprawnień, w tym do zarządzania jednostkami podrzędnymi JST, co w tej sytuacji pozwoli jej powoływać administratorów poszczególnych jednostek podrzędnych JST.

# Model uprawnień JST

## Administrator jednostki podrzędnej

- Osoba fizyczna będąca administratorem jednostki podrzędnej może posiadać w KSeF uprawnienia do:
  - zarządzania uprawnieniami w ramach jednostki podrzędnej,
  - wystawiania faktur, w których jednostka podrzędna występuje jako Podmiot3 o roli „7” – JST wystawca, a JST występuje jako Podmiot1 – sprzedawca,
  - dostępu do faktur, w których jednostka podrzędna występuje jako Podmiot3, a JST występuje jako sprzedawca lub nabywca.
- Administrator jednostki podrzędnej może nadawać uprawnienia we wskazanym zakresie kolejnym osobom fizycznym w kontekście danej jednostki podrzędnej.

# Model uprawnień JST

## Przykład 1. Wyznaczanie administratorów jednostek podrzędnych w JST

1. JST uwierzytelnia się w KSeF kwalifikowaną pieczęcią elektroniczną.
2. JST wyznacza osoby fizyczne, będące administratorami jednostki podrzędnej, np.
  - urzędu gminy, np. wójta gminy,
  - samorządowej jednostki budżetowej, np. dyrektora szkoły,
  - samorządowej jednostki budżetowej, np. dyrektora przedszkola.
3. Administrator jednostki podrzędnej posiada uprawnienia do zarządzania uprawnieniami, w ramach jednostki podrzędnej JST.

# Model uprawnień JST

## Przykład 1. Wyznaczanie administratorów jednostek podrzędnych w JST cd.

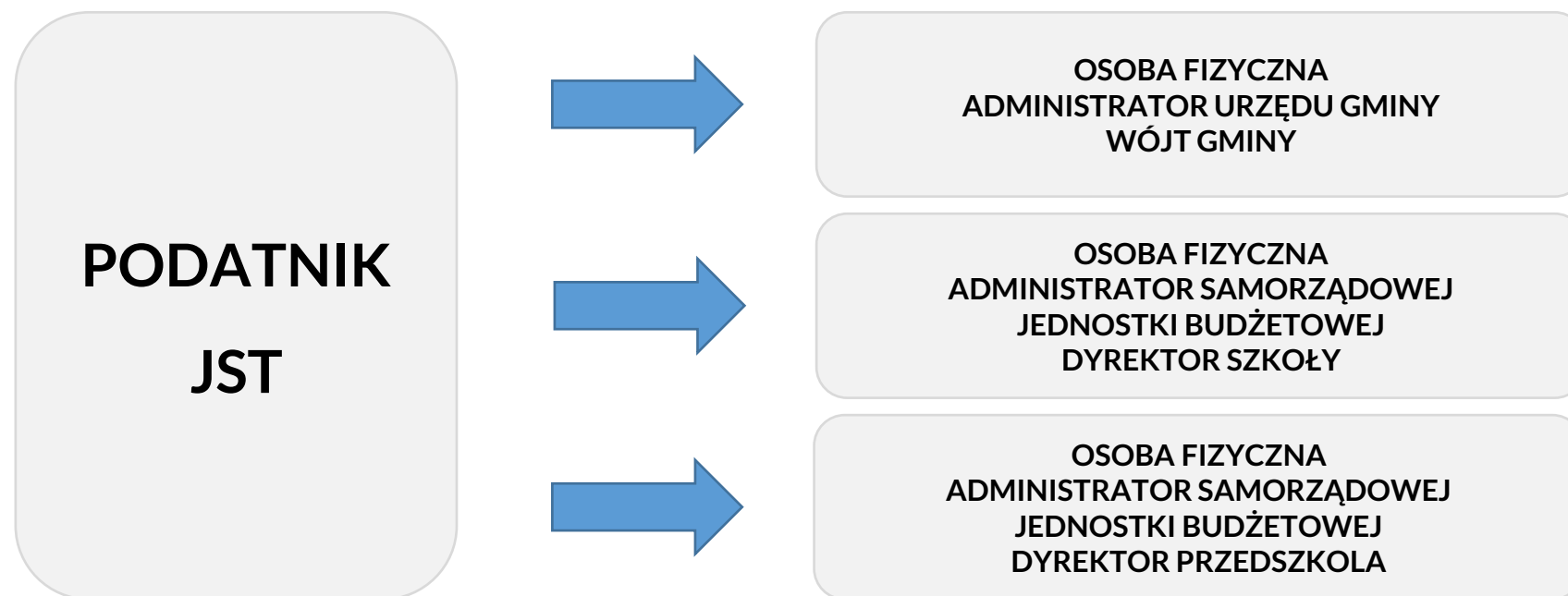

# Model uprawnień JST

## Przykład 1. Wyznaczanie administratorów jednostek podrzędnych w JST cd.

- W przedstawionym modelu administrator jednostki podrzędnej JST uzyskał uprawnienia do nadawania dalszych uprawnień.
- Administrator jednostki podrzędnej JST może nadać uprawnienia osobie fizycznej m.in. do:
  - zarządzania uprawnieniami w ramach jednostki podrzędnej,
  - wystawiania faktur, w których jednostka podrzędna występuje jako Podmiot3 o roli „7” – JST wystawca, a JST jako Podmiot1 (sprzedawca),
  - dostępu do faktur, w których jednostka podrzędna JST występuje jako Podmiot3, a JST występuje jako sprzedawca lub nabywca.

# Model uprawnień JST

## Przykład 2. Nadawanie uprawnień w ramach modelu JST

1. JST składa zawiadomienie ZAW-FA i wyznacza osobę fizyczną, np. burmistrza miasta jako osobę korzystającą z KSeF w imieniu JST.
2. Osoba fizyczna wyznaczona przez JST (burmistrz), uwierzytelniona w KSeF podpisem kwalifikowanym, wyznacza osobę fizyczną – administratora urzędu gminy, np. zastępcę burmistrza.
3. Osoba fizyczna wyznaczona przez JST (burmistrz), uwierzytelniona w KSeF podpisem kwalifikowanym, wyznacza osobę fizyczną – administratora samorządowej jednostki budżetowej, np. dyrektora szkoły.

# Model uprawnień JST

## Przykład 2. Nadawanie uprawnień w ramach modelu JST cd.

4. Osoba fizyczna będąca administratorem urzędu gminy (zastępca burmistrza) nadaje uprawnienie do wystawiania faktur i dostępu do faktur – w ramach jednostki podrzędnej (urzędu gminy) osobie fizycznej, np. księgowej obsługującej urząd gminy.
5. Osoba fizyczna będąca administratorem samorządowej jednostki budżetowej (dyrektor szkoły) nadaje uprawnienie do wystawiania faktur i dostępu do faktur – w ramach jednostki podrzędnej JST (szkoły) osobie fizycznej, np. księgowej obsługującej szkołę.

# Model uprawnień JST

## Przykład 2. Nadawanie uprawnień w ramach modelu JST cd.

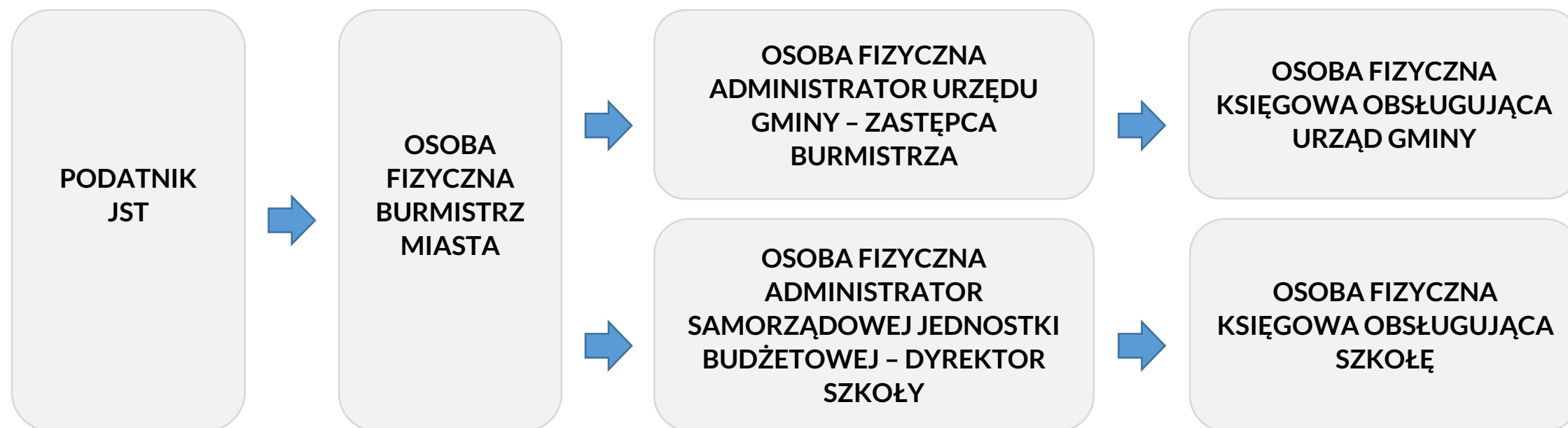

# Model uprawnień JST

## Przykład 2. Nadawanie uprawnień w ramach modelu JST cd.

- W przedstawionym modelu – osoba fizyczna (księgową obsługująca urząd gminy) po uwierzytelnieniu się w KSeF w kontekście urzędu gminy:
  - może wystawiać faktury, w których sprzedawcą (Podmiot1) jest dana JST, a w Podmiot3 zostały wskazane dane (w tym identyfikator podatkowy NIP) jednostki podrzędnej – urzędu gminy oraz posiada dostęp do faktur JST, w których jednostka podrzędna występuje jako Podmiot3,
  - nie może wystawiać pozostałych faktur, w których JST występuje jako Podmiot1 oraz nie ma dostępu do pozostałych faktur JST, w tym faktur dotyczących pozostałych jednostek podrzędnych.

# Model uprawnień JST

## JST – Uprawnienia nadawane w sposób pośredni

Uprawnienie do wystawiania lub dostępu do faktur w KSeF posiadają również:

- podmiot wskazany przez jednostkę podrzędną JST (samorządową jednostkę budżetową, samorządowy zakład budżetowy, urząd gminy, starostwo powiatowe, urząd marszałkowski),
- osoba fizyczna wskazana przez podmiot, który został wskazany przez jednostkę podrzędną JST (samorządową jednostkę budżetową, samorządowy zakład budżetowy, urząd gminy, starostwo powiatowe, urząd marszałkowski).

# Model uprawnień JST

## Uprawnienia nadawane w sposób pośredni można stosować w przypadku szczególnego modelu uprawnień dedykowanego JST (1)

- Podmiot wskazany przez jednostkę podrzędną JST (w tym przez jej administratora) może posiadać w KSeF uprawnienia do:
  - wystawiania faktur, w których jednostka podrzędna występuje jako Podmiot3 o roli „7” – JST wystawca, a JST jako Podmiot1 (sprzedawca),
  - dostępu do faktur, w których jednostka podrzędna występuje jako Podmiot3, a JST występuje jako sprzedawca lub nabywca.

# Model uprawnień JST

## Uprawnienia nadawane w sposób pośredni można stosować w przypadku szczególnego modelu uprawnień dedykowanego JST (2)

- Wskazany Podmiot uprawniony do wystawiania lub dostępu do faktur z prawem do dalszego przekazywania uprawnień może:
  - nadać uprawnienie osobie fizycznej (np. swojemu pracownikowi) do wystawiania faktur oraz/lub dostępu do faktur w ramach konkretnej jednostki podrzędnej (klienta),
  - nadać uprawnienie osobie fizycznej (np. swojemu pracownikowi) do wystawiania faktur oraz/lub dostępu do faktur wszystkich klientów.

# Model uprawnień JST

## Uprawnienia nadawane w sposób pośredni można stosować w przypadku szczególnego modelu uprawnień dedykowanego JST (3)

- Osoba fizyczna uprawniona przez podmiot (wskazany przez jednostkę podrzędną jako uprawniony do wystawiania oraz/lub odbierania faktur), może posiadać uprawnienia do:
  - wystawiania faktur, w których jednostka podrzędna występuje jako Podmiot3 o roli „7” – JST wystawca, a JST jako Podmiot1 (sprzedawca),
  - dostępu do faktur, w których jednostka podrzędna występuje jako Podmiot3, a JST występuje jako sprzedawca lub nabywca.

# Model uprawnień JST

## JST – Uprawnienia nadawane w sposób pośredni

- Wskazany podmiot z prawem do dalszego przekazywania uprawnień, który będzie nadawał uprawnienia w sposób pośredni nie będzie uwierzytelniał się w tym celu w imieniu jednostki podrzędnej, lecz w swoim imieniu (w swoim kontekście).
- Nadając uprawnienie w sposób pośredni, wskazany podmiot określi, czy uprawniona osoba fizyczna będzie posiadała uprawnienie do wystawiania faktur oraz/lub uprawnienie do dostępu do faktur w ramach wszystkich klientów czy tylko wybranych.
- Klientem jest w tym przypadku jednostka podrzędna JST, która nadała wskazanemu podmiotowi uprawnienie do wystawiania faktur oraz/lub uprawnienie do dostępu do faktur z opcją jego pośredniego przekazywania.

# Model uprawnień JST

## Przykład 3. Uprawnienia nadawane pośrednio – Nadawanie uprawnień

1. JST składa w urzędzie skarbowym zawiadomienie ZAW-FA i wyznacza osobę fizyczną, np. wójta gminy jako osobę korzystającą z KSeF w imieniu JST.
2. Osoba fizyczna wyznaczona przez JST (wójt gminy), uwierzytelniona w KSeF podpisem kwalifikowanym, wyznacza osobę fizyczną – administratora urzędu gminy, np. zastępcę wójta.
3. Osoba fizyczna wyznaczona przez JST (wójt gminy), uwierzytelniona w KSeF podpisem kwalifikowanym, wyznacza osobę fizyczną – administratora samorządowej jednostki budżetowej, np. dyrektora szkoły.

# Model uprawnień JST

## Przykład 3. Uprawnienia nadawane pośrednio – Nadawanie uprawnień cd.

4. Osoba fizyczna będąca administratorem urzędu gminy (zastępca wójta) wskazuje jednostkę, która obsługuje urząd gminy, jako podmiot uprawniony do wystawiania faktur oraz dostępu do faktur w ramach jednostki podrzędnej (urzędu gminy).
5. Osoba fizyczna będąca administratorem szkoły (dyrektor szkoły) wskazuje jednostkę, która obsługuje szkołę, jako podmiot uprawniony do wystawiania faktur oraz dostępu do faktur w ramach jednostki podrzędnej (szkoły).

# Model uprawnień JST

## Przykład 3. Uprawnienia nadawane pośrednio – Nadawanie uprawnień cd.

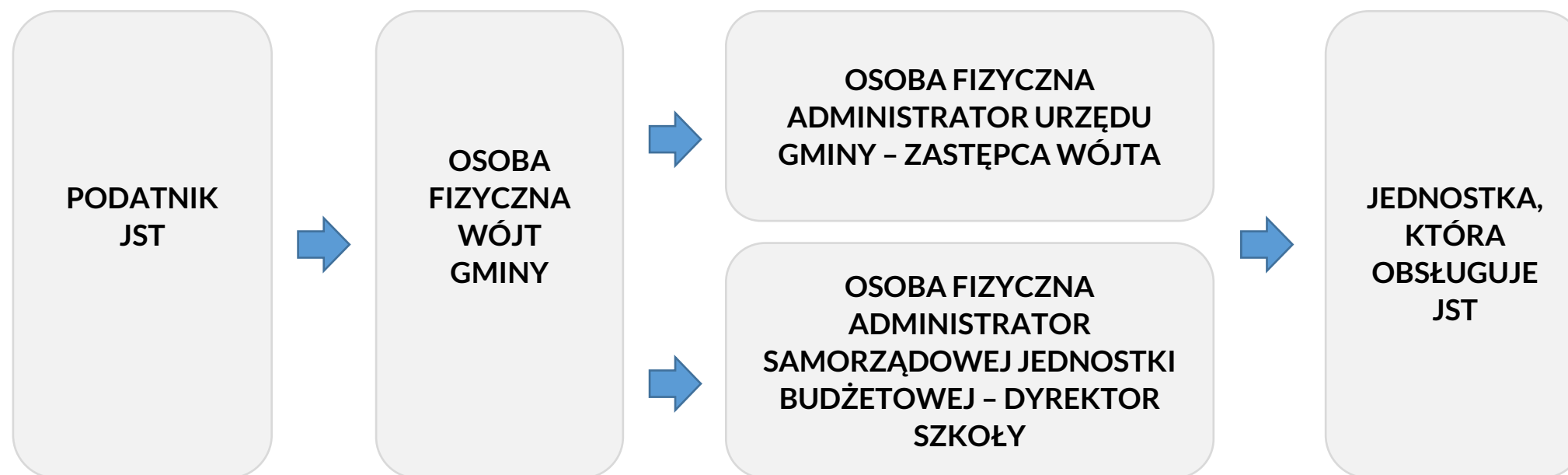

# Model uprawnień JST

## Przykład 3. Uprawnienia nadawane pośrednio – Nadawanie uprawnień cd.

- W przedstawionym procesie jednostki podrzędne wskazały tę samą jednostkę, która obsługuje JST jako uprawnioną do wystawiania faktur oraz do dostępu do faktur.
- Nie oznacza to jednak, że wszyscy pracownicy jednostki będą mogli pracować w kontekście wszystkich ww. jednostek podrzędnych.
- Jednostka, która obsługuje JST może nadać uprawnienie dla osoby fizycznej (swojego pracownika) do wystawiania faktur oraz dostępu do faktur w imieniu jednej jednostki podrzędnej lub wielu jednostek.

# Model uprawnień JST

## Przykład 3. Uprawnienia nadawane pośrednio – Nadawanie uprawnień cd.

W dalszym procesie nadawania uprawnień:

6. Jednostka, która obsługuje JST uwierzytelnia się w KSeF w swoim kontekście pieczęcią kwalifikowaną i nadaje uprawnienie dla osoby fizycznej (swojego pracownika):
  - do wystawiania faktur w imieniu jednostki podrzędnej (urzędu gminy) oraz do dostępu do jej faktur,
  - do wystawiania faktur w imieniu jednostki podrzędnej (szkoły) oraz do dostępu do jej faktur.

# Model uprawnień JST

## Przykład 3. Uprawnienia nadawane pośrednio – Nadawanie uprawnień cd.

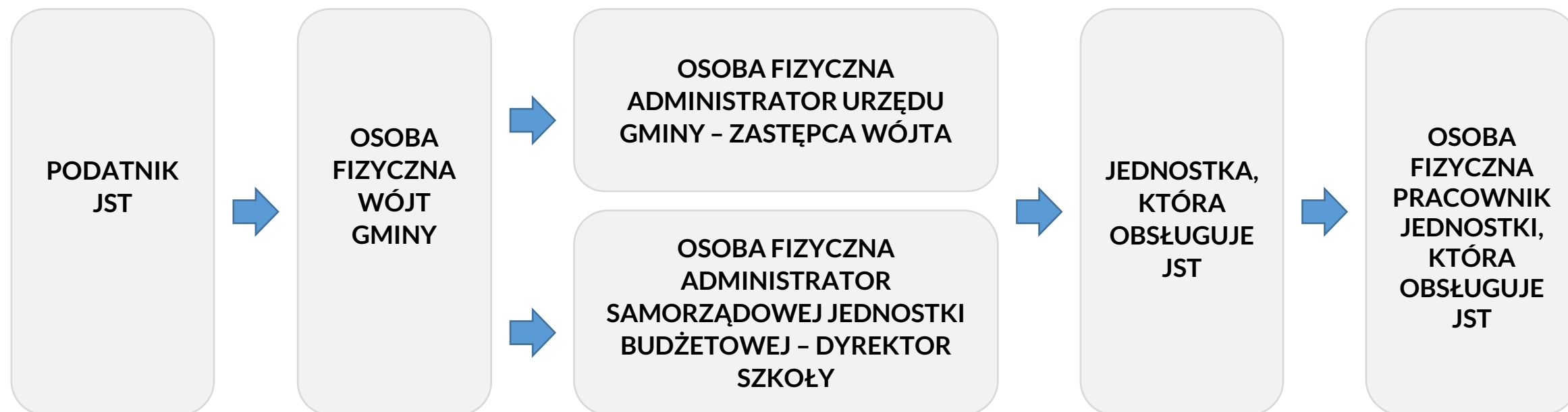

# Model uprawnień JST

## Przykład 3. Uprawnienia nadawane pośrednio – Nadawanie uprawnień cd.

- W przedstawionym procesie osoba fizyczna – pracownik jednostki, która obsługuje JST po uwierzytelnieniu się w KSeF:
  - w kontekście urzędu gminy – może wystawiać faktury, w których urząd gminy występuje jako Podmiot3, a JST jako Podmiot1 (sprzedawca) oraz posiadać dostęp do faktur, w których urząd gminy występuje jako Podmiot3, a JST jako sprzedawca lub nabywca,
  - w kontekście szkoły – może wystawiać faktury, w których szkoła występuje jako Podmiot3, a JST jako Podmiot1 (sprzedawca) oraz posiadać dostęp do faktur, w których szkoła występuje jako Podmiot3, a JST jako sprzedawca lub nabywca.

# Model uprawnień do korzystania z KSeF

# Model uprawnień do korzystania z KSeF

**Identyfikator wewnętrzny (IDWew) – unikalny identyfikator zakładu (oddziału) osoby prawnej bądź innej wyodrębnionej jednostki wewnętrznej podatnika**

- W tym modelu to jednostka wiodąca nadaje wewnętrzny numer swoim podległym jednostkom w KSeF, który zawiera: numer identyfikacji podatkowej (NIP) podatnika i ciąg znaków numerycznych.
- Rozwiązanie jest dedykowane każdej innej organizacji, która posiada wyodrębnione w swojej organizacji jednostki i ma na celu umożliwienie wglądu do faktur tylko tym właściwym podmiotom, które zostały odpowiednio zaprezentowane w elemencie faktury Podmiot3.

# Ustanawianie Administratora w Aplikacji Podatnika KSeF 2.0

- W Aplikacji Podatnika KSeF 2.0 , została utworzona funkcjonalność umożliwiająca nadawanie uprawnień administratora, między innymi:
  - podmiotom podrzędnym identyfikowanym przez NIP .
- Funkcjonalność jest dostępna jest wyłącznie dla ściśle określonych ról, np. JST oraz GV.
- W celu nadania uprawnień administratora należy wypełnić formularz.
- Formularze różnią się w zależności od wyboru rodzaju jednostki lub podmiotu, w kontekście których będzie ustanawiany administrator.
- Elementem wspólnym wszystkich formularzy jest sekcja „**Uprawniający**”, w której wyświetla się informacja o rodzaju i numerze identyfikacyjnym kontekstu oraz numerze identyfikacyjnym osoby nadającej uprawnienia.

# Ustanawianie Administratora w Aplikacji Podatnika KSeF 2.0

## Nadanie uprawnień administratora

- Sekcja Uprawniający – w zależności od kontekstu uprawniającego

**Nadanie uprawnień administratora**

**Uprawniający**

Podmiot kontekstu: Identyfikator wewnętrzny

8128678180-00003

Osoba uprawniająca: PESEL

33101469357

**Nadanie uprawnień administratora**

**Uprawniający**

Podmiot kontekstu: NIP

5555555555

Osoba uprawniająca: NIP

5555555555

# Ustanawianie Administratora w Aplikacji Podatnika KSeF 2.0

## Nadanie uprawnień administratora

- W celu nadania uprawnień administratora podmiotom kontekstu bieżącego, należy zaznaczyć przycisk opcji („radio buton”) w sekcji „Dane jednostki lub podmiotu” przy wyborze nr [1] Podmiot kontekstu bieżącego. Następnie uzupełnić formularz zgodnie z wybraną ścieżką. **Lista jest dynamicznie dopasowana do roli kontekstu i uprawnień.**

### Dane jednostki lub podmiotu

**1** Rodzaj jednostki lub podmiotu, w kontekście którego będzie działał administrator\*

- Podmiot kontekstu bieżącego
- Jednostka podrzędna identyfikowana identyfikatorem wewnętrznym
- Podmiot unijny uprawniony do samofakturowania identyfikowany numerem VAT UE

# Ustanawianie Administratora w Aplikacji Podatnika KSeF 2.0

## Nadanie uprawnień administratora

### Dane administratora

**2** Rodzaj podmiotu uprawnianego \*

Osoba fizyczna posługująca się Profilem Zaufanym lub certyfikatem zawierającym identyfikator NIP lub PESEL

Osoba fizyczna posługująca się certyfikatem niezawierającym identyfikatora NIP ani PESEL

**3** Identyfikator \*

NIP  PESEL

Wpisz NIP

**4** Imię \*

Wpisz imię

**5** Nazwisko \*

Wpisz nazwisko

# Ustanawianie Administratora w Aplikacji Podatnika KSeF 2.0

## Nadanie uprawnień administratora

- Należy wybrać Zakres uprawnień, a następnie Nadaj uprawnienia – finalizacja procesu nadawania uprawnień.

## Zakres uprawnień

### Nadawane uprawnienie:

- zarządzanie uprawnieniami

1

**Nadaj uprawnienia**

2

**Zrezygnuj**

# Faktury wystawiane przez JST i na rzecz JST – w tym szkołom podległym JST

# Co to jest faktura ustrukturyzowana?

Jest to faktura wystawiona przy użyciu Krajowego Systemu e-Faktur wraz z przydzielonym numerem identyfikującym tę fakturę w tym systemie.

- wystawiana i otrzymywana przy użyciu KSeF,
- przyjmuje format pliku xml,
- od 1 lutego 2026 r. jest wystawiana przy użyciu struktury logicznej FA(3),
- plik xml jest przesyłany do KSeF przez podatnika lub osobę lub podmiot przez niego uprawniony,
- po weryfikacji przez system fakturze zostanie przydzielony numer KSeF.

Struktura logiczna e-Faktury w KSeF jest dostosowana do specyfikacji JST.

## Faktury wystawiane przez JST i na rzecz JST

- JST jest zobowiązana do wystawiania faktur na zasadach ogólnych, uwzględniając w nich identyfikator podatkowy NIP, którym posługuje się na cele VAT, nazwę oraz swój adres rejestracyjny (adres siedziby urzędu obsługującego JST).
- Faktury mogą zawierać dodatkowe dane jednostki podrzędnej, np. określenie nazwy samorządowej jednostki budżetowej, jej adresu oraz identyfikatora podatkowego NIP, która faktycznie dokonuje czynności dokumentowanej fakturą.
- Wystawiona w ten sposób faktura będzie stanowiła podstawę do właściwego przyporządkowania księgowego w dokumentacji prowadzonej przez jednostkę podrzędną JST.

# Faktury wystawiane przez JST

**W ramach modelu uprawnień dedykowanego JST, w przypadku faktur sprzedażowych wystawianych przez JST w strukturze FA(3) wskazuje się:**

- Dane sprzedawcy – JST, w elemencie Podmiot1 (wraz z identyfikatorem podatkowym NIP JST nadanym na cele VAT),
- Dane nabywcy w elemencie Podmiot2,
- Dodatkowo - dane jednostki podrzędnej JST (np. samorządowej jednostki budżetowej) w elemencie Podmiot3 (wraz jej identyfikatorem podatkowym NIP oraz wypełnionym polem Rola – „7” – JST wystawca.
- Rozwiązanie to umożliwia wystawienie faktury, w której sprzedawcą jest JST, przez osobę lub podmiot działający w ramach danej jednostki podrzędnej JST.

# Faktury wystawiane przez JST

Podmiot1 – Dane sprzedawcy – JST

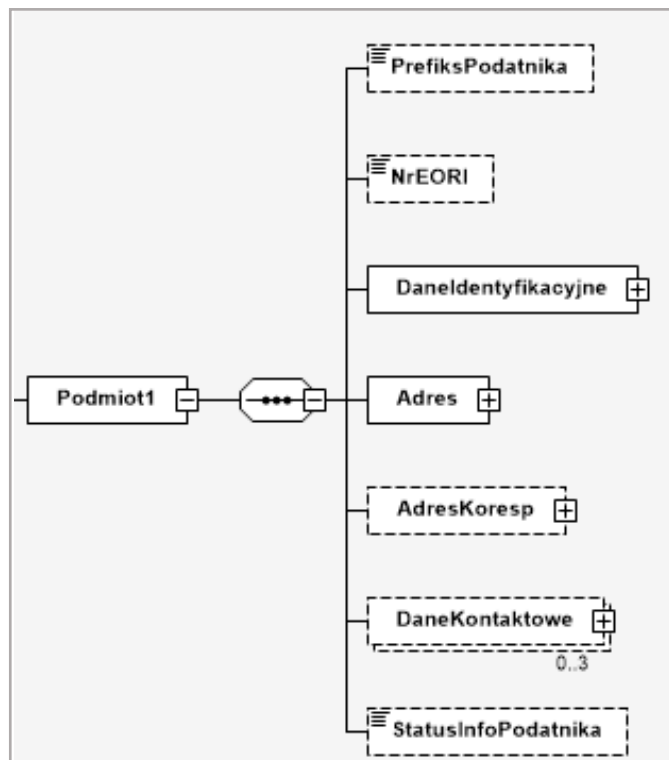

Podmiot2 – Dane nabywcy

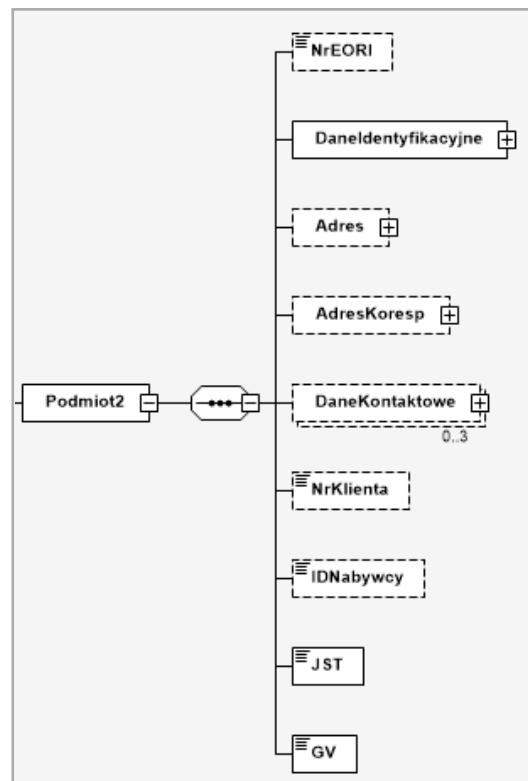

Podmiot3 – Dane podmiotu trzeciego

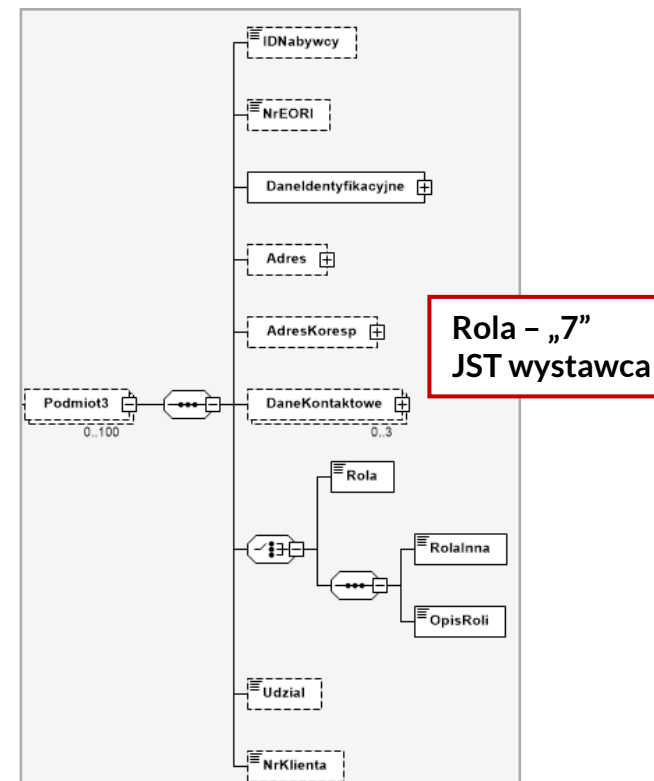

# Faktury wystawiane na rzecz JST

W ramach modelu uprawnień dedykowanego JST, w przypadku faktur otrzymywanych przez JST faktur zakupowych w strukturze FA(3) podaje się:

- Dane sprzedawcy w elemencie Podmiot1,
- Dane nabywcy – JST, w elemencie Podmiot2 (wraz z identyfikatorem podatkowym NIP JST nadanym na cele VAT), w tym wartość „1” w polu znacznikowym JST,
- Dodatkowo - dane jednostki podrzędnej JST (np. samorządowej jednostki budżetowej) w elemencie Podmiot3 (wraz jej identyfikatorem podatkowym NIP oraz wypełnionym polem Rola – „8” – JST odbiorca).

# Faktury wystawiane na rzecz JST

Podmiot1 – Dane sprzedawcy – JST

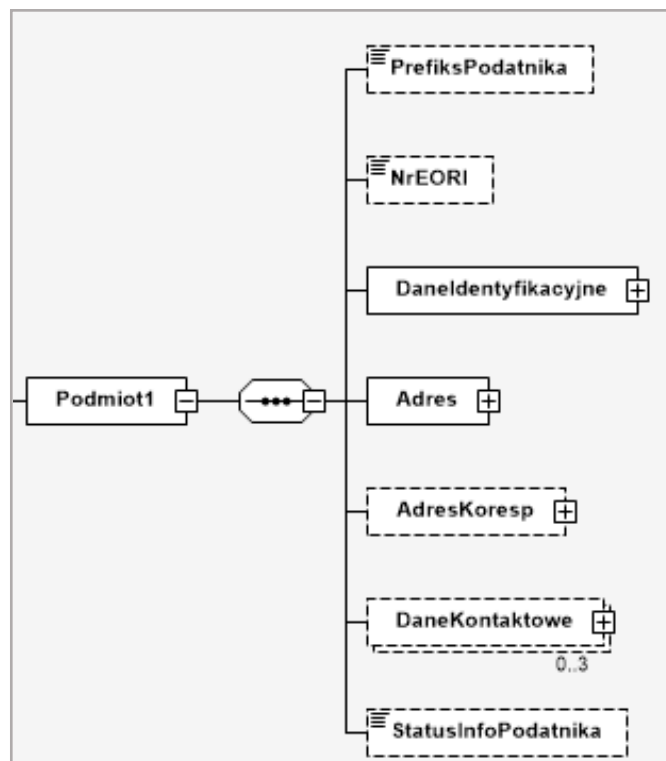

Podmiot2 – Dane nabywcy

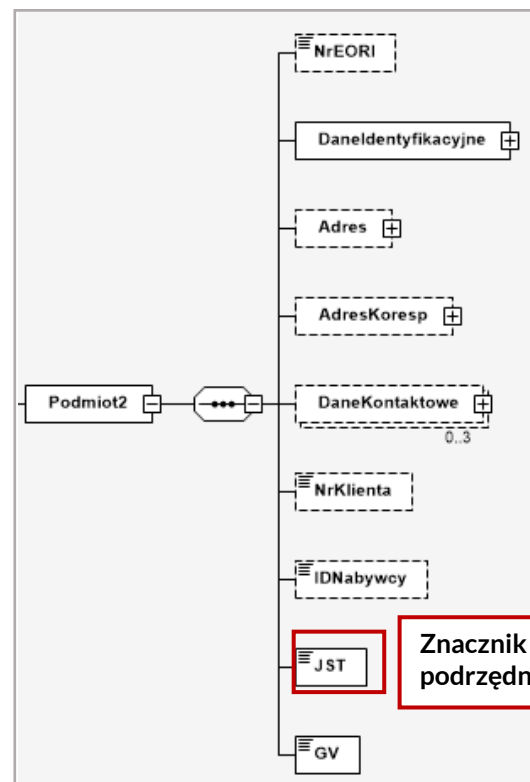

Znacznik jednostki  
podrzędnej JST: „1” lub „2”

Podmiot3 – Dane podmiotu trzeciego

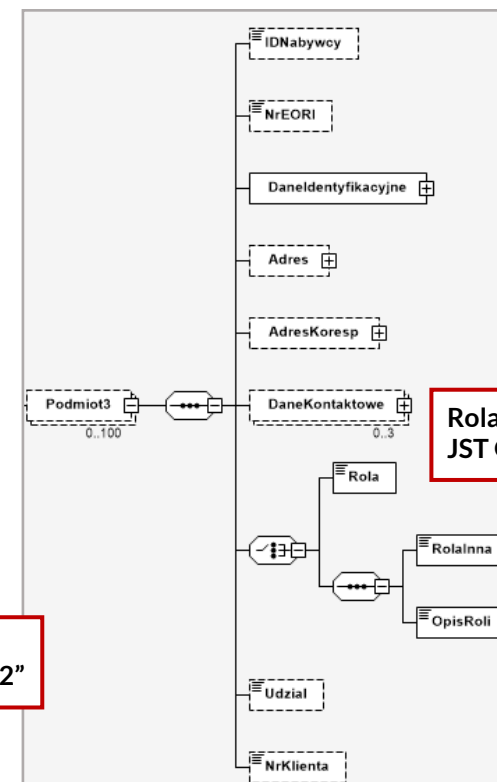

Rola - „8”  
JST Odbiorca

# Dostęp do faktur dla jednostek podrzędnych JST

W celu zapewnienia dostępu do faktur jednostkom podrzędnym JST, w strukturze logicznej FA(3) wprowadzone zostało rozwiązanie dotyczące:

- sytuacji, gdy wystawca faktury wskaże „1” – oznacza to, że faktura dotyczy jednostki podrzędnej JST.
- W takim przypadku, wystawca faktury powinien wypełnić sekcję Podmiot3, w szczególności podać NIP (lub identyfikator wewnętrzny w przypadku korzystania z modelu uprawnień wykorzystującego IDWew) i określić rolę jako „8” – JST odbiorca.
- Wartość „2” oznacza, że faktura nie dotyczy jednostki podrzędnej JST.

# Przetestuj proces fakturowania w narzędziach MF

# Aplikacja Podatnika KSeF

## Podstawowe informacje o Aplikacji Podatnika KSeF

- Jest jednym z bezpłatnych narzędzi udostępnianym w celu korzystania z Krajowego Systemu e-Faktur.
- Jest prostym narzędziem umożliwiającym korzystanie z KSeF podatnikom, którzy nie korzystają z narzędzi komercyjnych lub korzystają z nich w ograniczonym zakresie.
- Nie jest aplikacją księgową, nie służy do prowadzenia ewidencji.
- Faktury wystawiane są w niej wyłącznie w trybie online i bez załączników.
- Umożliwia generowanie tokenów i wydawanie certyfikatów KSeF, ale nie przewiduje ich użycia do uwierzytelnienia w aplikacji.

## Cechy Aplikacji Podatnika KSeF

- Nie przechowuje dodatkowych danych ponad te dostępne dla uwierzytelnionego użytkownika, pochodzące z samego KSeF.
- Nie przechowuje bazy kontrahentów, ale umożliwia pobieranie danych krajowych kontrahentów dzięki integracji z API GUS.
- Zawiera uniwersalne formatki do wystawiania faktur i nie przewiduje tworzenia własnych spersonalizowanych, ale umożliwia wystawianie kolejnych faktur w oparciu o dane pochodzące z faktur wcześniej wystawionych.

# Funkcjonalności Aplikacji Podatnika KSeF

## Aplikacja Podatnika KSeF oferuje:

- wystawianie, odbieranie i przeglądanie faktur,
- zarządzanie uprawnieniami,
- przeglądanie historii sesji oraz pobieranie UPO,
- składanie wniosków o wydanie certyfikatów KSeF oraz ich pobieranie,
- generowanie tokenów.

# Dostępność Aplikacji Podatnika KSeF 2.0

Aplikacja Podatnika KSeF w wersji 2.0 w wersji produkcyjnej została udostępniona 1 lutego 2026 r.

Aplikacja Podatnika KSeF w wersji 2.0 na środowisku testowym i przedprodukcyjnym (Demo) została udostępniona w listopadzie 2025 r. i dostęp do niej można uzyskać na stronie <https://ksef.podatki.gov.pl/>

# Wystawianie faktury w Aplikacji Podatnika KSeF

- Dla użytkownika uwierzytelnionego w danym kontekście [1] uprawnionego do wystawiania faktur w menu bocznym dostępna jest opcja **Faktury** [2],
- Po jej kliknięciu dostępna jest opcja **Wprowadź fakturę** [3], która pozwala na wystawienie faktury w KSeF

The screenshot displays the 'Krajowy System e-Faktur - Aplikacja testowa' interface. At the top right, there is a user identification bar with a red '1' and a dropdown menu showing '9999999999' and 'PL'. On the left, a sidebar menu contains several items: 'Faktury' (highlighted with a red background and a red '2'), 'Wprowadź fakturę' (highlighted with a red background and a red '3'), 'Wczytaj fakturę', 'Lista faktur', 'Historia sesji', 'Uprawnienia', 'Tokeny', and 'Certyfikaty'. The main content area is titled 'Dane faktury' with a progress indicator '1 z 4' and the subtitle 'Wprowadź fakturę'. Below this, there is a section 'Dane podstawowe\*' with a 'Zwiń' button. Underneath, there is a section 'Wskaż rodzaj faktury \*' with four radio button options: 'Podstawowa', 'Zaliczkowa', 'Rozliczeniowa', and 'Korygująca'.

# Wystawianie faktury – wybór rodzaju faktury

- Aplikacja umożliwia wybór jednej spośród siedmiu formatek do wystawiania faktur.
- Składają się na nie trzy rodzaje faktur pierwotnych:
  - podstawowa,
  - zaliczkowa,
  - rozliczeniowa.
- A także cztery rodzaje faktur korygujących:
  - korygująca fakturę podstawową,
  - korygująca fakturę zaliczkową,
  - korygująca fakturę rozliczeniową,
  - korekta zbiorcza (korekta wielu faktur jednego okresu z powodu rabatu).

## Dane podstawowe\*

### Wskaż rodzaj faktury \*

- Podstawowa
- Zaliczkowa
- Rozliczeniowa
- Korygująca
  - Fakturę podstawową
  - Fakturę zaliczkową
  - Fakturę rozliczeniową
  - Korekta zbiorcza (korekta wielu faktur jednego okresu z powodu rabatu)

# Wczytywanie kopii roboczych faktur

- Funkcjonalność wczytywania kopii roboczej została przygotowana z myślą o wczytywaniu do dalszej edycji kopii roboczych faktur, których edycję przerwano zapisując jednocześnie plik xml faktury lokalnie na komputerze.
- Funkcjonalność umożliwia także wczytanie i wystawienie kompletnie wypełnionej faktury bez przechodzenia przez formularz do wystawiania.
- Możliwe jest zatem wystawienie w ten sposób także faktury przygotowanej w innej aplikacji.

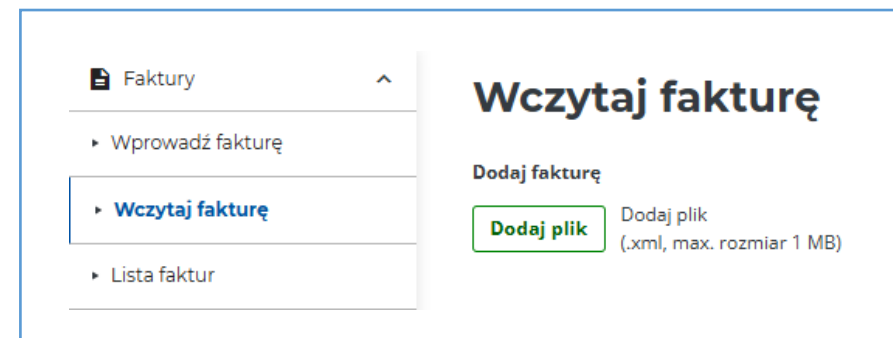

# Funkcjonalności listy faktur

Na liście faktur w aplikacji znajdują się zakładki pozwalające na dostęp do :

- faktur sprzedażowych (Podmiot1) [1],
- faktur zakupowych (Podmiot2) [2],
- faktur podmiotu innego (Podmiot3) [3],
- faktur podmiotu upoważnionego [4].

**Lista faktur**

**1** Faktury sprzedażowe (Podmiot1)    **2** Faktury zakupowe (Podmiot2)    **3** Faktury podmiotu innego (Podmiot3)    **4** Faktury podmiotu upoważnionego

~ Filtrowanie

**Wyczyść wszystko**    Data wystawienia: 14.09.2025 - 14.10.2025 X

	Identyfikator nabywcy	Nazwa nabywcy	Nr KSeF	Nr faktury	Data wystawienia	Data zapisania w KSeF	Netto	Brutto	VAT	Tryb wysyłki faktury
<input type="checkbox"/>	4967940380	NAzwa 2	<a href="#">1111111111.20250915.01000081B647-7C</a>	<input type="checkbox"/> KU 123/25	<input type="checkbox"/> 15.09.2025	15.09.2025	600,00 PLN	648,00 PLN	48,00 PLN	Online
<input type="checkbox"/>	2222222222	Nazwa nabywcy11a	<a href="#">1111111111.20250917.01002007635C-A9</a>	<input type="checkbox"/> 11a	<input type="checkbox"/> 17.09.2025	17.09.2025	468,00 PLN	505,44 PLN	37,44 PLN	Online
<input type="checkbox"/>	2222222222	saddsdadsa	<a href="#">1111111111.20250917.0100601EEB6E-BF</a>	<input type="checkbox"/> 12212121sdfsd	<input type="checkbox"/> 17.09.2025	17.09.2025	25 901 652,00 PLN	31 859 031,96 PLN	5 957 379,96 PLN	Online
<input type="checkbox"/>	3333333333	Przykładowy kupujący	<a href="#">1111111111.20250925.0200C010B277-6B</a>	<input type="checkbox"/> 11111111111111111111111111111111	<input type="checkbox"/> 25.09.2025	25.09.2025	12,00 PLN	14,64 PLN	2,64 PLN	Online

10 wierszy na stronę < 1 >

# Funkcjonalności listy faktur

Z poziomu **Listy faktur** w dedykowanej zakładce możliwy jest podgląd faktury, a także pobranie jej w formacie **XML** oraz **PDF**.

The screenshot displays the 'Lista faktur' (Invoice List) interface. At the top, there are tabs for 'Faktury sprzedawcze (Podmiot1)', 'Faktury zakupowe (Podmiot2)', 'Faktury podmiotu innego (Podmiot3)', and 'Faktury podmiotu upoważnionego'. A 'Wystaw fakturę' button is visible in the top right. Below the tabs, there is a 'Filtrowanie' (Filtering) section with a 'Wyczyść wszystko' button and two filter boxes: 'Identyfikator sprzedawcy: 1111111111' and 'Data wystawienia: 22.11.2025 - 22.12.2025'. The main area shows a table of invoices with columns for 'Identyfikator sprzedawcy' and checkboxes. A red box highlights the 'Pobierz' (Download) button for the first invoice. To the right, a detailed view of an invoice is shown, including the 'Krajowy System e-Faktur' logo, invoice number '12345/2026', and details for 'Sprzedawca' (Seller) and 'Nabywca' (Buyer). The 'Szczegóły' (Details) section shows the invoice date and completion date. The 'Pozycje' (Positions) section contains a table with columns: 'Lp.', 'Nazwa towaru lub usługi', 'Cena jedn. netto', 'Ilość', 'Miarę', 'Stawka podatku', and 'Wartość sprzedaży netto'. The table has one row with 'TEST' as the service name, a quantity of 100, and a net unit price of 100.00. The total net value is 100.00. The 'Kwota należności ogółem' (Total amount due) is 123.00 PLN.

Lp.	Nazwa towaru lub usługi	Cena jedn. netto	Ilość	Miarę	Stawka podatku	Wartość sprzedaży netto
1	TEST	100		1 Sztuka	23%	100,00

# Funkcjonalności sprawdzania historii sesji oraz pobrania UPO

Każdy uwierzytelniony użytkownik widzi numery swoich sesji, w tym historycznych.

Tabela zawiera także informacje o:

- liczbie faktur wysłanych w danej sesji i liczbie odrzuconych,
- statusie sesji, czyli czy trwająca, czy zakończona,
- datach nawiązania sesji i ostatniej aktywności w ramach sesji.

**Historia sesji**

Po wyborze danej sesji możesz zobaczyć faktury wysłane w ramach tej sesji.

~ Filtrowanie

Wyczyść wszystko Typ sesji: Interaktywna X

	Nr referencyjny sesji	Faktury wysłane	Faktury odrzucone	Typ sesji	Status sesji	Data nawiązania sesji	Data ostatniej aktualizacji
<input type="checkbox"/>	<a href="#">20250929-SO-1C26CCD000-6EA6841154-D0</a>	3	1	Interaktywna	Zakończona	29.09.2025 10:11:59	29.09.2025 22:40:52
<input type="checkbox"/>	<a href="#">20251014-SO-346E1E0000-63D3ACC82D-AC</a>	1		Interaktywna	Zakończona	14.10.2025 17:16:16	15.10.2025 06:01:26
<input type="checkbox"/>	<a href="#">20250917-SO-147AC4A000-5391A93FC0-34</a>	2	1	Interaktywna	Zakończona	17.09.2025 07:57:54	17.09.2025 20:50:41
<input type="checkbox"/>	<a href="#">20250930-SO-1519243000-6EAF5B23EA-92</a>	1	1	Interaktywna	Zakończona	30.09.2025 08:08:43	30.09.2025 20:41:04
<input type="checkbox"/>	<a href="#">20251015-SO-218D1C9000-63D1559DBB-C4</a>	1		Interaktywna	Zakończona	15.10.2025 11:46:21	15.10.2025 11:49:38
<input type="checkbox"/>	<a href="#">20250924-SO-2699A1A000-BBF41731FF-71</a>	1		Interaktywna	Zakończona	24.09.2025 13:14:35	24.09.2025 13:46:40
<input type="checkbox"/>	<a href="#">20251015-SO-22C56B4000-63DA5099A0-76</a>	1		Interaktywna	W trakcie	15.10.2025 12:07:40	15.10.2025 12:07:41

10 wierszy na stronę 1 >

# Pytania i odpowiedzi

## Pytanie:

Czy Aplikacja Podatnika KSeF jest bezpłatna?

## Odpowiedź:

Korzystanie z Aplikacji Podatnika KSeF jest bezpłatne.

# Pytania i odpowiedzi

## Pytanie:

Czy Aplikacja Podatnika KSeF pozwala na dodawanie załączników do faktury?

## Odpowiedź:

Aplikacja Podatnika KSeF nie zawiera funkcjonalności dodawania załączników. Możliwa jest natomiast w aplikacji wizualizacja załączników wysłanych do KSeF za pomocą innych programów.

## Pytania i odpowiedzi

### Pytanie:

Gdzie znajdę szczegółowe informacje dotyczące obsługi Aplikacji Podatnika KSeF?

### Odpowiedź:

Wszystkie informacje dotyczące Aplikacji Podatnika KSeF dostępne są na stronie <https://ksef.podatki.gov.pl> w zakładce Bezpłatne Narzędzia KSeF 2.0

# Pytania i odpowiedzi

## Pytanie:

Czy Aplikacja Podatnika KSeF jest dostępna cały czas?

## Odpowiedź:

Tak, korzystanie z Aplikacji Podatnika KSeF możliwe jest przez 24 godziny na dobę, 7 dni w tygodniu. Informacje o ewentualnych niedostępnościach będą publikowane na stronach Ministerstwa Finansów.

# Pytania i odpowiedzi

## Pytanie:

Czy Aplikacja Podatnika KSeF już działa?

## Odpowiedź:

Obecnie dostępna jest Aplikacja Podatnika KSeF 2.0 w wersji testowej i przedprodukcyjnej (Demo) oraz w wersji produkcyjnej

# Aplikacja Mobilna KSeF

## Aplikacja mobilna KSeF – podstawowe informacje

Krajowy  
System  
**e-Faktur**

- Aplikacja jest dostępna na telefon z systemem Android lub iOS, poprzez sklep Google Play lub App Store.
- Została udostępniona tylko w wersji produkcyjnej.
- Aktualnie jest dostępna wersja Aplikacji dostosowana do KSeF 2.0 oraz struktury FA(3).

## Aplikacja mobilna KSeF – podstawowe informacje

Krajowy  
System  
**e-Faktur**

- Aplikacja umożliwia uwierzytelnienie się w KSeF Krajowym Węzłem Identyfikacji Elektronicznej (mObywatel, mojeID – bankowość elektroniczna, e-dowód i profil zaufany)
- W ramach aplikacji zainstalowanej na jednym urządzeniu mobilnym może korzystać (być uwierzytelniony) tylko jeden użytkownik (na jeden PESEL).
- Użytkownik może założyć wiele profili (na różne NIP podatników) – w zakresie posiadanych uprawnień.

# Aplikacja mobilna KSeF – podstawowe informacje

Krajowy  
System  
**e-Faktur**

- Aplikacja umożliwia wystawianie faktur oraz przeglądanie faktur.
- Konieczne jest posiadanie co najmniej jednego z uprawnień:
  - do wystawiania faktur oraz
  - do przeglądania faktur

# Aplikacja mobilna KSeF – wystawianie faktur

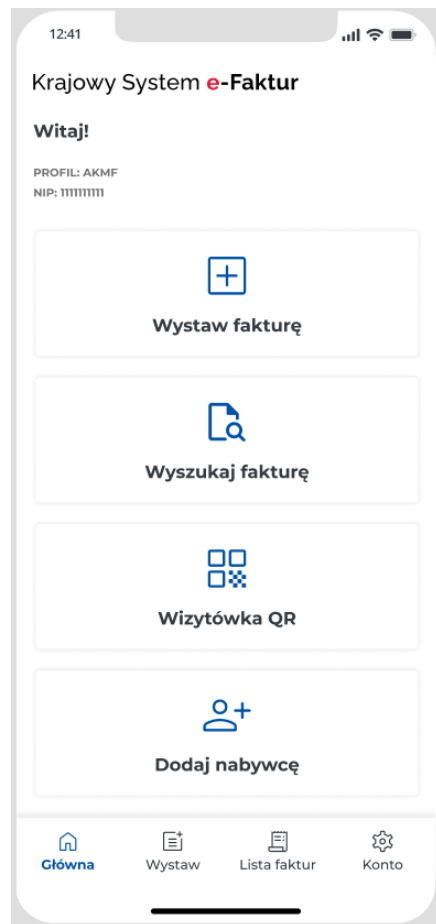

- W Aplikacji można wystawić fakturę podstawową oraz jej korektę.
- Fakturę można wystawić:
  - dla kontrahenta z polskim NIP lub nabywcy, który nie posiada NIP,
  - w walucie polskiej (PLN).
- Przed wystawieniem pierwszej faktury w Aplikacji, muszą być uzupełnione wszystkie obowiązkowe dane profilu (wizytówka QR).

# Aplikacja mobilna KSeF – wystawianie faktur

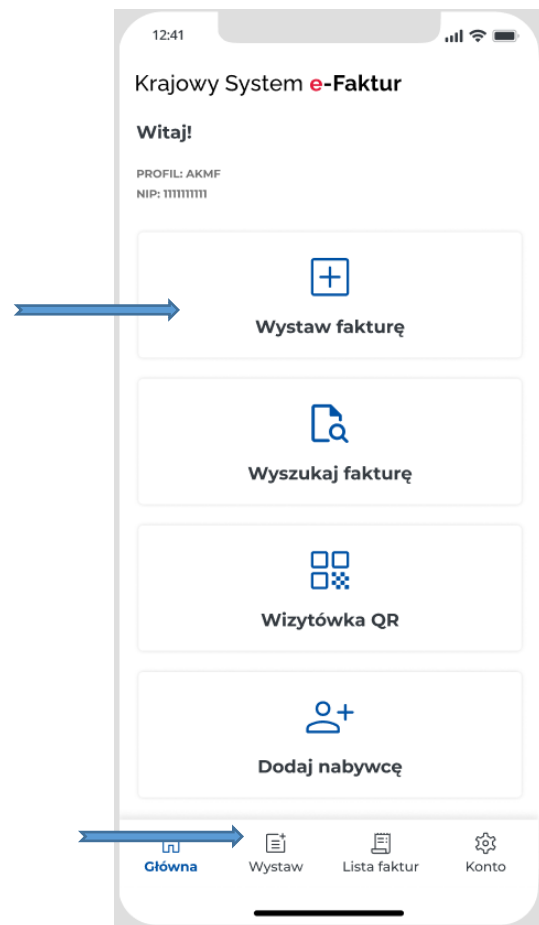

- W Aplikacji można wystawić fakturę, przechodząc:
  - z menu głównego do „Wystaw fakturę” lub
  - z paska dolnego, wybierając „Wystaw”.
- Należy uzupełnić pola danymi – pola obowiązkowe są oznaczone gwiazdką.
- Należy uzupełnić sekcje: Adnotacje, Pozycje, Płatności i rachunki bankowe, Nabywca oraz Podmioty inne- sekcje obowiązkowe są oznaczone gwiazdką.

**Dostęp do funkcjonalności wymaga posiadania uprawnienia do wystawiania faktur.**

# Aplikacja mobilna KSeF – przeglądanie faktur

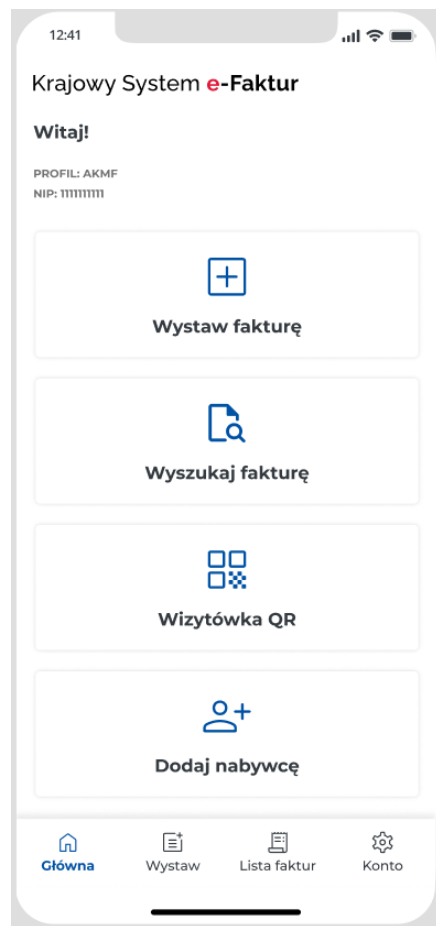

- Aplikacja umożliwia przeglądanie faktur:
  - wystawionych w Aplikacji mobilnej oraz w innych bezpłatnych aplikacjach i narzędziach komercyjnych,
  - otrzymanych (zakupowych).

**Dostęp do funkcjonalności wymaga posiadania uprawnień do przeglądania faktur.**

# Aplikacja mobilna KSeF przeglądanie faktur

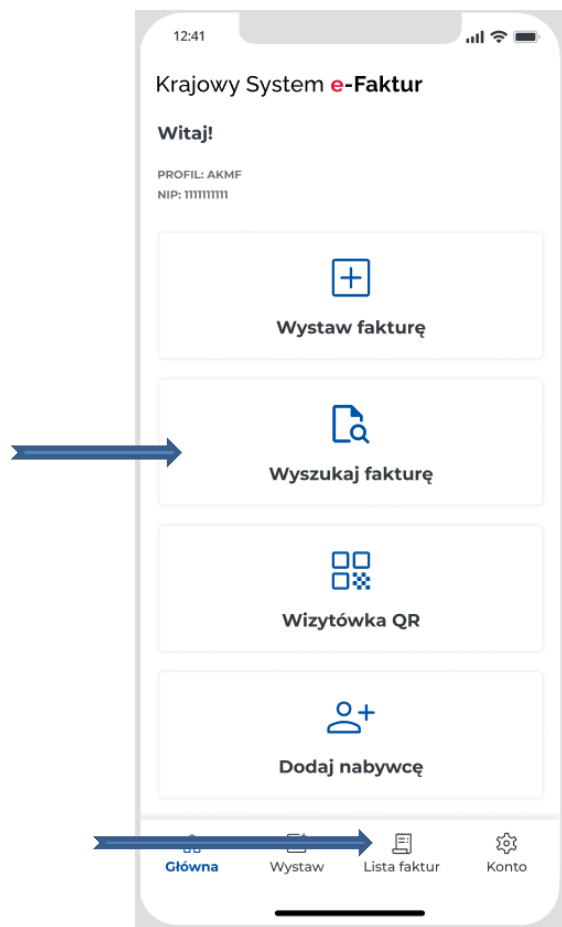

- W Aplikacji można przeglądać faktury. Aby przejrzeć wystawione faktury lub wyszukać fakturę zakupową należy wybrać:
  - „Wyszukaj fakturę” z ekranu głównego lub
  - „Lista faktur” z menu umieszczonego na dolnym pasku.

# Aplikacja mobilna KSeF przeglądanie faktur

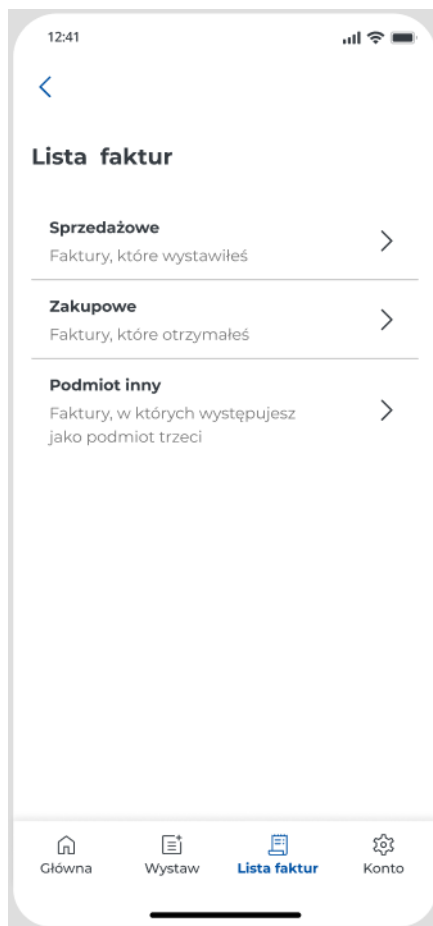

- Faktury są podzielone (wg roli podmiotu na fakturze) na:
  - sprzedażowe,
  - zakupowe oraz
  - dla roli podmiotu innego.

# Aplikacja mobilna KSeF przeglądanie faktur

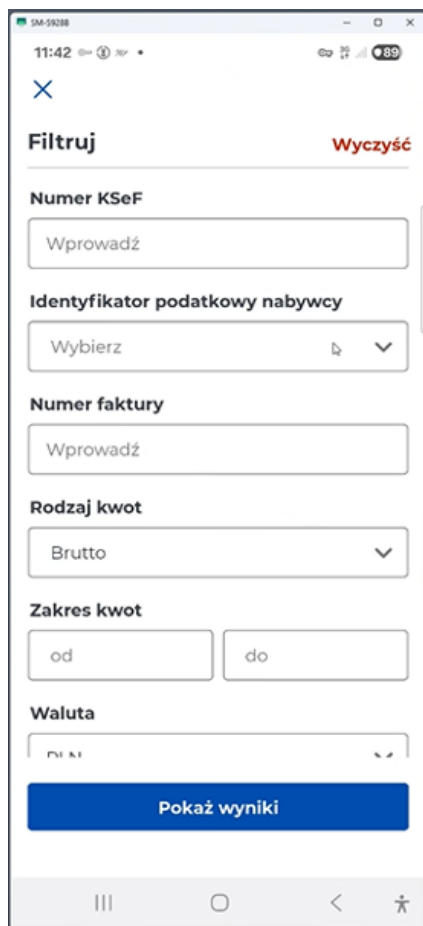

The screenshot shows a mobile application interface for viewing invoices. At the top, there is a status bar with the time 11:42 and battery level 89%. Below the status bar is a close button (X) and a filter button (Filtruj) with a red 'Wyczyść' (Clear) button next to it. The main form contains several input fields and dropdown menus: 'Numer KSeF' with a 'Wprowadź' (Enter) button; 'Identyfikator podatkowy nabywcy' with a 'Wybierz' (Select) dropdown; 'Numer faktury' with a 'Wprowadź' (Enter) button; 'Rodzaj kwot' with a 'Brutto' dropdown; 'Zakres kwot' with two 'od' (from) and 'do' (to) input fields; and 'Waluta' (Currency) with a dropdown menu. At the bottom of the form is a blue button labeled 'Pokaż wyniki' (Show results). The bottom of the screen shows the Android navigation bar.

- Z poziomu listy faktur:
  - można wyszukiwać i przeglądać swoje faktury w KSeF,
  - zastosować filtry do wyszukiwania faktur po określonych parametrach.





# Aplikacja mobilna KSeF przeglądanie faktur

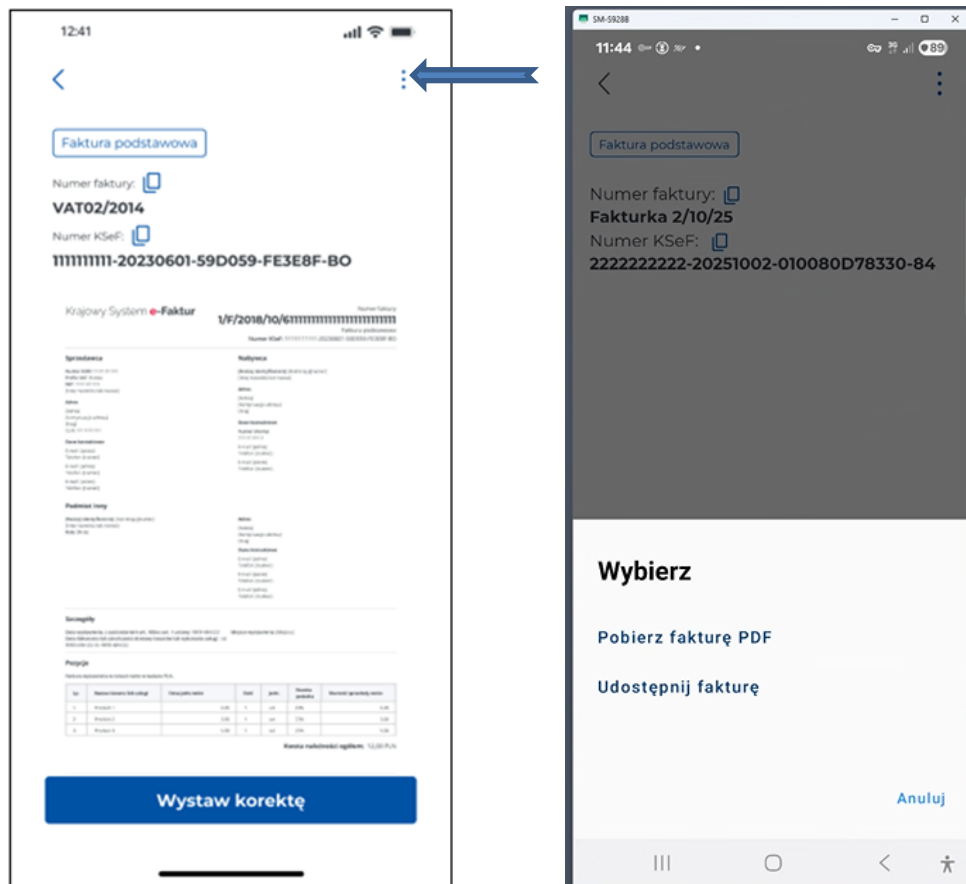

- Aplikacja umożliwia pobranie faktury w formie pliku PDF (bez węzła załącznik).
- Istnieje możliwość udostępnienia faktury – pod warunkiem zainstalowania na urządzeniu użytkownika (na telefonie) aplikacji (komunikatorów) umożliwiających przekazanie wizualizacji e-Faktury.

# Aplikacja mobilna KSeF przeglądanie faktur

## Zachęcamy

Do odwiedzenia strony internetowej poświęconej Aplikacji mobilnej KSeF, link:

<https://ksef.podatki.gov.pl/aplikacja-podatnika-ksef-i-inne-narzedzia/aplikacja-mobilna-ksef/>

Do zapoznania się z podręcznikiem użytkownika Aplikacji mobilnej KSeF dostępnym w materiałach do pobrania, link:

<https://ksef.podatki.gov.pl/aplikacja-podatnika-ksef-i-inne-narzedzia/aplikacja-mobilna-ksef/multimedia-materialy-do-pobrania/>

# Pytania i odpowiedzi

## Pytanie:

W jaki sposób może pobrać z KSeF fakturę, podatnik, który nie posiada komputera?

## Odpowiedź:

Fakturę może pobrać przy użyciu smartfona. Ministerstwo Finansów udostępnia bezpłatnie Aplikację mobilną KSeF, którą można pobrać na smartfony z systemem operacyjnym Android oraz iOS.

# E-mikrofirma

## Podstawowe informacje o e-mikrofirmie

- Aplikacja jest skierowana do osób fizycznych prowadzących jednoosobową działalność gospodarczą.
- Udostępniana jest tylko wersja produkcyjna.
- Umożliwia powiązanie konta z Krajowym Systemem e-Faktur.
- Umożliwia wystawianie krajowych faktur sprzedaży, w tym także za pośrednictwem KSeF (z wyłączeniem procedur szczególnych).
- Umożliwia pobieranie faktur zakupu z KSeF oraz dodawanie innych wpisów.
- Na podstawie wprowadzonych dokumentów aplikacja tworzy ewidencję i deklarację VAT, które pozwalają wygenerować plik JPK\_VAT.

# Podstawowe informacje o e-mikrofirmie

Aplikacja dostępna jest w serwisie e-Urząd Skarbowy.

<https://urzadskarbowy.gov.pl/>

Do e-Urzędu Skarbowego należy zalogować się [login.gov.pl](https://login.gov.pl)

## Powiązanie aplikacji e-mikrofirma z KSeF

Aplikacja umożliwia automatyczne powiązanie konta użytkownika z Krajowym Systemem e-Faktur.

Powiązanie aplikacji e-mikrofirma z KSeF umożliwi użytkownikowi:

- wystawianie e-faktur za pośrednictwem KSeF,
- **pobieranie faktur zakupu** od kontrahentów, którzy wystawili faktury za pośrednictwem KSeF.

\*Aplikacja nie pobiera faktur sprzedaży wystawionych przez użytkownika w innych narzędziach.

# Pytania i odpowiedzi

## Pytanie:

Czy w e-mikrofirmie będzie widać faktury wystawione przez użytkownika w Aplikacji Podatnika KSeF i Aplikacji mobilnej KSeF?

## Odpowiedź:

Nie, aplikacja umożliwia automatyczne pobieranie z KSeF jedynie e-Faktur zakupowych.

Niemniej jednak e-mikrofirma posiada funkcjonalności umożliwiające odnotowanie faktur sprzedażowych wystawionych poza aplikacją.

## Pytania i odpowiedzi

### Pytanie:

Czy po powiązaniu aplikacji e-mikrofirma z KSeF użytkownik będzie musiał wystawiać faktury wyłącznie za pośrednictwem KSeF?

### Odpowiedź:

Nie, powiązanie daje techniczną możliwość wystawiania faktur w KSeF.

# Pytania i odpowiedzi

## Pytanie:

Czy użytkownik będzie mógł zdecydować w jaki sposób wystawić faktury w e-mikrofirma: w KSeF lub poza KSeF?

## Odpowiedź:

Tak, aplikacja umożliwia wystawianie faktur sprzedaży w KSeF oraz poza KSeF. Od 1 lutego do 31 marca 2026 r. może zdecydować w jaki sposób wystawione będą wszystkie faktury (B2B oraz B2C). Od 1 kwietnia 2026 r. taka możliwość będzie dla faktur konsumenckich (B2C), ponieważ faktury B2B będą wystawiane w aplikacji jedynie za pośrednictwem KSeF.

# Dostosuj procedury

## Dostosuj procedury w firmie

W ramach przygotowań do wdrożenia KSeF, należy przeprowadzić audyt obowiązujących w danej firmie procesów wewnętrznych, dotyczących wystawiania i otrzymywania faktur.

Należy odpowiedzieć w szczególności na następujące pytania:

- Jak wygląda obieg dokumentów w firmie?
- Czy podatnik wystawia faktury samodzielnie czy korzysta z usług biura rachunkowego?
- Czy podatnik współpracuje z kontrahentami zagranicznymi lub będzie wystawiał faktury na rzecz konsumentów (dobrowolnie w KSeF)?
- Czy zmian wymagają zapisy w umowach i regulaminach?

## Jak wygląda obieg dokumentów w firmie?

- Jeśli przedsiębiorca będzie samodzielnie wystawiał faktury w KSeF, pobierał je oraz księgował, powinien dokonać przeglądu osób odpowiedzialnych za procesy fakturowe w firmie.
- Warto sprawdzić kto wystawia, a kto akceptuje i sprawdza poprawność faktur zakupowych. Kto finalnie uwzględnia je w podatku naliczonym w zakresie VAT oraz w kosztach w podatku dochodowym? Jaką ścieżkę pokonuje faktura sprzedażowa i zakupowa do momentu jej zaksięgowania i zapłaty? Jakie działy w firmie będą potrzebować dostępu do faktur?

Odpowiedzi na te pytania będą potrzebne do zaplanowania procesów związanych z nadaniem uprawnień do korzystania z KSeF swoim pracownikom.

## Czy podatnik wystawia faktury samodzielnie czy korzysta z usług biura rachunkowego?

Jeśli podatnik będzie współpracował z biurem rachunkowym, powinien ustalić zakres odpowiedzialności stron (podatnika i biura rachunkowego), w tym m.in.:

- Czy faktury będzie wystawiał samodzielnie – czy powierzy to zadanie osobie trzeciej?
- Czy biuro rachunkowe będzie pobierać faktury w KSeF samodzielnie na podstawie nadanych przez podatnika uprawnień czy odbywać się to będzie w inny ustalony sposób?
- W jaki sposób będzie następować weryfikacja zakupów pod kątem prawa do odliczenia podatku naliczonego kluczowa dla właściwego przygotowania rozliczeń podatkowych?

## Czy podatnik współpracuje z kontrahentami zagranicznymi lub będzie wystawiał faktury na rzecz konsumentów (dobrowolnie w KSeF)?

Generalną zasadą jest, że nabywcy będą otrzymywali faktury przy użyciu KSeF. W ustawowo określonych przypadkach, poza wystawieniem faktury w KSeF, wystąpi obowiązek przekazania faktury nabywcy w sposób uzgodniony. Będzie to dotyczyło np. sytuacji, gdy nabywcą będzie podatnik zagraniczny (który zwykle nie posiada dostępu do KSeF z uwagi na brak polskiego identyfikatora podatkowego NIP) lub gdy dobrowolnie wystawiana w KSeF będzie faktura na rzecz konsumenta. Należy więc ustalić z kontrahentami nowe zasady współpracy oraz pamiętać, że faktura udostępniana ww. nabywcom poza KSeF powinna być opatrzona kodem/kodami QR.

## Czy wymagają zmian zapisy w umowach i regulaminach?

- Wdrożenie KSeF może wywierać wpływ na obecnie funkcjonujące zapisy w regulaminach i umowach, które wiążą podatnika z kontrahentami. Warto zweryfikować ich zapisy.
- KSeF jest jednym z narzędzi, które wywiera również skutki w zakresie transakcji handlowych. System ten wprowadza elektroniczny model faktury oraz zapewnia przy jego użyciu wystawienie i otrzymanie tego dokumentu.
- Skutki prawne wynikające z tego systemu nie muszą mieć wpływu na zapisy umów cywilnoprawnych, jednakże dla zapewnienia spójności zapisów umów z regulacjami ustawowymi wskazana jest weryfikacja, a w razie potrzeby dostosowanie treści tych dokumentów (umów) do realiów KSeF.

# Pytania i odpowiedzi

## Pytanie:

Czy biuro księgowo będzie mogło uzyskać taki dostęp, który umożliwi tylko wgląd/ściągnięcie faktur z KSeF, bez możliwości ich wystawiania w imieniu Klienta ?

## Odpowiedź:

Tak, w KSeF można nadać uprawnienie do dostępu do faktur jako osobny rodzaj uprawnienia. Nie jest konieczne jednoczesne nadanie uprawnień do wystawiania faktur.

# Pytania i odpowiedzi

## Pytanie:

Czy KSeF przewiduje jakieś mechanizmy przeciwdziałania oszustwom i wystawianiu fałszywych faktur? Jakie kroki może podjąć podatnik lub jego księgowy, jeśli zidentyfikują, że w KSeF znajduje się faktura, która nie dokumentuje prawdziwego zakupu?

## Odpowiedź:

Tak, KSeF będzie umożliwiał zgłaszanie administracji skarbowej faktur, w stosunku do których zachodzi podejrzenie oszustwa. To dodatkowe zabezpieczenie przed nadużyciami.

# Informacje dotyczące KSeF

# Informacje o KSeF

- Głównym źródłem informacji o KSeF jest strona:  
<https://ksef.podatki.gov.pl/>
- Pytania i odpowiedzi - zestaw pytań i odpowiedzi
- Środy z KSeF – informacje o szkoleniach z KSeF
- Informacje ogólne o KSeF
- Informacje dla integratorów IT
- Pliki do pobrania – podręcznik KSeF, broszura, prezentacje, materiały wideo, tutoriale, przykładowe pliki e-Faktury (3), dodatkowe materiały informacyjne
- Struktura logiczna FA(3) wraz z dokumentacją
- Bezpłatne narzędzia KSeF – Aplikacja Podatnika KSeF

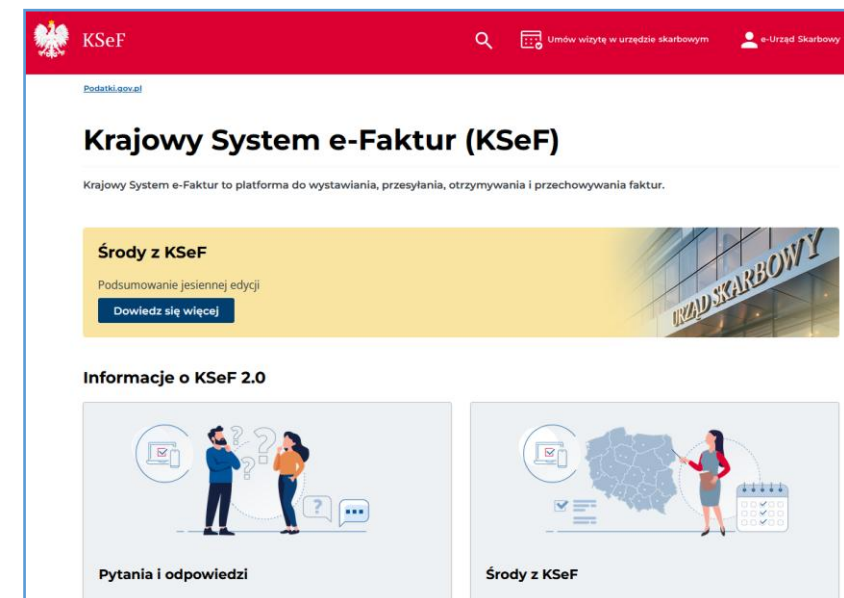

# Kontakt w sprawie KSeF

- Nie znajdujesz odpowiedzi na swoje pytania? Pomożemy na nie odpowiedzieć.

<https://ksef.podatki.gov.pl/>

- Umów się na wizytę w urzędzie skarbowym w sprawie KSeF

The screenshot shows the 'wizyta.podatki.gov.pl' website. At the top, there is a red header with the Polish coat of arms and the text 'wizyta.podatki.gov.pl'. Below the header, there are two buttons: 'Odwolaj wizytę' and 'Zaloguj'. The main content area is titled 'Umów wizytę w urzędzie skarbowym' and includes the sub-heading 'Jak umówić wizytę:'. There are three steps: 1. 'Wybierz urząd i rodzaj sprawy', 2. 'Wybierz termin i wypełnij formularz', and 3. 'Podaj adres e-mail. Wyślemy informację o wizycie'. Below this, there is a section 'Umów wizytę w urzędzie skarbowym' with a '124' icon and the text 'Wybierz województwo oraz urząd'. There are two dropdown menus: 'Województwo' and 'Urząd'. To the right, there is a box for 'Krajowy System e-Faktur' with the text 'Przygotuj się na KSeF. Dowiedz się jak działa i co zmieni w Twojej firmie.' and a 'Wskazaj na: Krajowy System e-Faktur' button. At the bottom, there are logos for 'KRAJOWY PLAN ODBUDOWY' and 'Sfinansowane przez Unię Europejską NextGenerationEU' along with the Polish flag and the European Union flag. There are also buttons for 'Data' and 'Zrezygnuj'.

The screenshot shows the 'Kontakt' page. At the top, there is a header 'Kontakt' and a sub-header 'Nie znajdujesz odpowiedzi na swoje pytania? Pomożemy na nie odpowiedzieć.' with a 'Wybierz' button. Below this, there is a section 'Kontakt' with the sub-header 'Wybierz rodzaj informacji'. There are three cards: 1. 'Telefon do konsultanta Krajowej Administracji Skarbowej' with an icon of a person and a lightbulb, and a 'Wybierz' button. 2. 'Napisz do nas' with an icon of a person and a document, and a 'Wybierz' button. 3. 'Czat' with an icon of a person and a chat bubble, and a 'Wybierz' button. Below the cards, there is a section 'Możesz również skontaktować się:' with two bullet points: 'ze swoim urzędem skarbowym (znajdź swój urząd w wyszukiwarce teledresowej jednostek KAS)' and 'w sprawach technicznych dotyczących e-mikrofirmy – napisz na adres: jsk.helpdesk@mf.gov.pl'.

# Informacje o KSeF

- Informacje o KSeF są dostępne na stronie:  
<https://www.gov.pl/web/kas/krajowy-system-e-faktur>

## Krajowy System e-Faktur

> Komunikaty

> API Krajowego Systemu e-Faktur

> Dokumentacja i certyfikaty

- Podstawowe informacje o Krajowym Systemie e-Faktur
- Jak przygotować się do obowiązkowego e-Fakturowania
- Komunikaty – informacja o niedostępności systemu, pracach serwisowych
- API Krajowego Systemu e-Faktur – informacje dla integratorów IT, adresy stron internetowych dotyczących środowiska produkcyjnego, środowiska przedprodukcyjnego (Demo) oraz środowiska testowego.
- Dokumentacja i certyfikaty – dokumentacja polityki certyfikacji

# Dziękujemy za uwagę



MF\_GOV\_PL  
KAS\_GOV\_PL



gov.pl.finanse  
gov.pl.kas



Ministerstwo Finansów  
Krajowa Administracja Skarbowa



ministerstwo-finansow